

Núm. 10875

AJUNTAMENT DE FIGUERES

Edicte d'aprovació definitiva de l'Ordenança reguladora del règim d'autorització administrativa per a l'ocupació de la via pública vinculada a establiments comercials

El Ple de l'Ajuntament en la seva sessió del dia, 30 de novembre de 2018 ha adoptat els acords següents:

“Primer.- ESTIMAR EN PART les al·legacions i reclamacions presentades per la senyora Maria Angels Olmedo Delestal, com a Portaveu del Partit Popular a l'Ajuntament de Figueres, en el sentit d'incorporar en el redactat definitiu de l'Ordenança, que s'annexa, part de les al·legacions efectuades. Així es modifica el redactat de l'article 13.3 i punt 7, l'article 26.7, l'article 14.1 i l'article 26.8 de l'Ordenança reguladora del règim d'autorització administrativa per a l'ocupació de la via pública vinculada a establiments comercials de la ciutat de Figueres.

I DONAR COMPTE que la Disposició transitòria segona de l'Ordenança dona un termini de 6 mesos per adaptar-se a les condicions i requisits previstos i establerts a l'Ordenança. I que la Disposició final primera de l'Ordenança estableix que la Junta de Govern Local pot modificar les condicions i característiques de les terrasses i altres ocupacions comercials altres que terrasses que es determinen en els capítols 1 a 4.

Segon.- ESTIMAR les al·legacions i reclamacions per Grup Municipal ERC Figueres representat per la senyora Agnès Llado i Saus, en el sentit d'incorporar en el redactat definitiu de l'Ordenança, que s'annexa, part de les al·legacions efectuades. Així es modifica el Preàmbul, l'article 11.2, l'article 18, l'article 59.3.a) i s'incorpora un nou apartat, el 5, a l'article 19 de l'Ordenança reguladora del règim d'autorització administrativa per a l'ocupació de la via pública vinculada a establiments comercials de la ciutat de Figueres.

I en relació a que l'import recaptat per les sancions sigui finalista PREVEURE en les Bases d'execució del Pressupost, exercici 2019, una partida ampliable de despeses en funció dels ingressos recaptats per les accions o omissions que comporten una vulneració de les determinacions contingudes en aquesta Ordenança.

Tercer.- ESTIMAR EN PART les al·legacions i reclamacions presentades per l'entitat PAMONT EMPORDA SL, representada per el sr. Joan Baldoyra Bosch en el sentit d'incorporar en el redactat definitiu de l'Ordenança, que s'annexa, part de les al·legacions efectuades. Així es modifica, de l'Annex II, la fitxa d'ordenació 2.9, l'article 14.2 i es modifica i s'incorpora un nou apartat, el 4, a l'article 33 de l'Ordenança reguladora del règim d'autorització administrativa per a l'ocupació de la via pública vinculada a establiments comercials de la ciutat de Figueres.

I DESESTIMAR l'al·legació en relació a la ommissió a la secció 3 de la Ordenança, dels tendals o similars, en base als motius que consten a la part expositiva d'aquests acords.

Quart.- ESTIMAR EN PART les al·legacions i reclamacions presentades per l'entitat PA DEL DIA FIGUERES SL, representada per el sr. Joan Baldoyra Bosch. A tals efectes, es modifica l'article 33.1 de l'Ordenança (en relació a la problemàtica de la dimensió dels establiments), i s'incorpora un nou apartat, el 4, a l'article 33 de l'Ordenança reguladora del règim d'autorització administrativa per a l'ocupació de la via pública vinculada a establiments comercials de la ciutat de Figueres.

I DESESTIMAR l'al·legació en relació a la ocupació en la Plaça de l'Ajuntament, en base als motius que consten a la part expositiva d'aquests acords.

Cinquè.- INCORPORAR les aportacions efectuades per part de l'àrea de Tresoreria a la redacció que figura en el text de l'Ordenança annex als presents acords, basant-se en els motius esgrimits en la part expositiva d'aquests acords.

Sisè.- APROVAR DEFINITIVAMENT l'Ordenança reguladora del règim d'autorització administrativa per a l'ocupació de la via pública vinculada a establiments comercials de la ciutat de Figueres, amb els seus annexos, que s'annexen en el present acord.

Setè.- PUBLICAR els presents acords i el text íntegre de l'Ordenança en el Butlletí Oficial de la Província, inserir-los en el tauler d'anuncis de la corporació i anunciar en el Diari Oficial de la Generalitat de Catalunya la referència del Butlletí Oficial de la Província en què se n'hagi publicat íntegrament el text.

Vuitè.- Comunicar els presents acords i el text íntegre de l'Ordenança a la Direcció General d'Administració Local del Departament de Governació i Administracions Públiques de la Generalitat de Catalunya i a la Subdelegació del Govern de l'Estat.”

Així mateix, es fa públic el text íntegre de l'Ordenança esmentada, que s'insereix a continuació, amb l'avertiment que entra en vigor als quinze dies d'haver estat publicat el text de la seva publicació al Butlletí Oficial de la Província de Girona.

Contra aquest acord, que és immediatament executiu i posa fi a la via administrativa, es podran interposar els recursos següents:

- El de reposició amb caràcter potestatiu davant l'òrgan que hagi dictat l'acord recorregut en el termini d'un mes comptat a partir de l'endemà de la darrera publicació d'aquest anunci, que es farà al Diari Oficial de la Generalitat i al Butlletí Oficial de la Província de Girona. S'entendrà desestimat per silenci administratiu, acabada la via administrativa i expedida la contenciosa administrativa si, transcorregut un mes comptat des del dia següent al de la seva interposició, no es notifiqués la resolució. Si s'hagués presentat el recurs de reposició potestatiu, el recurs contenciós administratiu s'haurà d'interposar en el termini de dos mesos comptats des del dia següent al de la recepció de la notificació de l'acord resolutori del recurs de reposició, si és exprés, i, si no ho fos, en el de sis mesos comptats des del dia següent a aquell en que s'hagi produït l'acte presumpte de desestimació del recurs per silenci administratiu.
- El contenciós administratiu davant el Jutjat del Contenciós Administratiu de Girona en el termini de dos mesos comptats a partir
- de l'endemà de la darrera publicació d'aquest anunci, que es farà al Diari Oficial de la Generalitat i al Butlletí Oficial de la Província de Girona. No es podrà interposar aquest recurs fins que s'hagi resolt expressament o s'hagi produït la desestimació presumpta del recurs de reposició si s'hagués interposat.
- Qualsevol altre que estimi procedent.

ANNEX

ORDENANÇA REGULADORA DEL RÈGIM D'AUTORITZACIÓ ADMINISTRATIVA PER A L'OcupACIÓ DE LA VIA PÚBLICA VINCULADA A ESTABLIMENTS COMERCIALS DE LA CIUTAT DE FIGUERES

Preàmbul

L'Ajuntament de Figueres, considera necessari harmonitzar el dret de la ciutadania en general a gaudir plenament dels espais públics de la ciutat i la conveniència de prestar determinats serveis en aquests espais.

La utilització temporal de part dels espais de domini públic per a la prestació de serveis particulars, mitjançant la instal·lació de terrasses i de mobiliari comercial vinculades a alguns tipus d'establiments adjacents exigeix ser regulada des del punt de vista administratiu i tributari amb la finalitat de garantir unes condicions adequades i segures que harmonitzin l'activitat terciària i turística amb l'interès general, i garanteixin l'accessibilitat no discriminatòria, la convivència dels usos urbans, el dret al descans, l'equilibri del paisatge urbà i el respecte pel patrimoni.

L'ordenança té per objecte regular les condicions i les característiques que han de regir l'acte administratiu d'autorització municipal i les característiques físiques dels elements per a l'ocupació de la via pública amb terrasses i amb altre mobiliari comercial que es consideri admissible bé sigui amb caràcter puntual o permanent durant tot l'any, i tant per a ocupacions genèriques lineals com per a unes superfícies urbanes concretes.

D'una banda, l'ordenança estableix les característiques dels elements admesos a les terrasses (taules, cadires, para-sols, i altres) dels establiments de restauració i similars i les seves relacions geomètriques mínimes per garantir la mobilitat del vianants i la seguretat viària. Així a l'annex I, s'incorporen uns esquemes gràfics dels requisits bàsics de localització i distàncies mínimes als elements urbans i als edificis.

Per altra banda, també conté la regulació en matèria d'altres elements comercials tals com mostraris de productes comercials o de productes frescos de consum o producte viu (fruites i verdures, flors i plantes).

L'ordenança regula els espais públics més emblemàtics, que no es poden resoldre automàticament amb mides i geometries lineals pròpies dels carrers, per mitjà de les "fitxes d'ordenació dels espais d'ús públic singulars" on s'han de projectar i definir en concret les dimensions i les relacions entre les parts com a instruccions tècniques d'ordenació en coherència amb les proporcions de l'arquitectura de l'espai públic. A l'annex II, s'incorporen el llistat inicial d'espais, i les fitxes redactades on es dona ja actualment la presència d'activitats, i només s'hauran d'aprovar posteriorment per acords de la Junta de Govern local les que s'incorporin necessàriament després de l'aprovació de la present ordenança.

L'ordenança també regula en coherència amb l'interès general de renovació progressiva de l'espai públic la transformació anticipada amb l'ampliació de les voreres que a la vegada que millorin l'accessibilitat dels vianants puguin resultar aptes

en part per a la instal·lació de terrasses ja sigui com actuació d'ofici o proposada inicialment per un o diversos particulars. Fins i tot, assenta els criteris i els termes de la col·laboració entre la iniciativa privada i l'administració municipal mitjançant els quals es pot procedir a la millora dels serveis obsolets existents en tota una alineació de vorera aprofitant la proposta de l'ampliació parcial de la superfície.

Al capítol 1, on es regulen les disposicions generals, es defineix que els principis i les finalitats últimes que inspiren aquesta Ordenança són simultàniament l'objectiu de fer una ciutat accessible i inclusiva per tothom, el foment de l'activitat econòmica, la preservació de la convivència, de la qualitat del paisatge urbà i del patrimoni, la seguretat, la integritat dels béns i drets públics i privats afectats i la qualitat i la sostenibilitat ambiental. L'àmbit d'aplicació de l'ordenança són els espais o sòls de titularitat municipal destinats a l'ús públic general, com ara els carrers, les places, les avingudes, els passeigs, els porxos, els passatges i els altres espais exteriors, i els de titularitat privada, que siguin espais lliures sense restriccions a l'ús públic.

El capítol 2 regula específicament el cas de la instal·lació i funcionament de les ocupacions comercials a la via pública, definint les condicions generals de localització, d'instal·lació, característiques dels elements i el seu règim de funcionament. D'acord amb la legislació vigent els requisits bàsics i les distàncies mínimes als elements urbans i edificis segueixen com a regla garantir un itinerari de vianants accessible mínim de 1,80 metres d'amplada que excepcionalment i puntualment es podrà reduir en zones consolidades fins a 1,50 metres. Així com, per tal de fer compatible l'ús públic general de la via pública amb el funcionament ordenat dels locals comercials, i de serveis s'estableix que l'ocupació màxima no superarà el 50 % dels espais d'ús públic de l'àmbit.

A les terrasses s'admeten els elements bàsics per la prestació del servei com les cadires i les taules, els elements accessoris climàtics com els para-sols, les estufes, ventiladors o altres aparells refrescants, i les pissarres i faristols per informar dels productes, i només excepcionalment jardineres i mobiliari auxiliar.

Així mateix, es regulen per a la presentació de determinats tipus de productes susceptibles de ser exposats a l'espai públic: premsa, publicacions, postals, il·lustracions i fotografies i productes musicals, roba, calçat i complements, productes d'artesanía en ceràmica, vidre, tèxtil, fustes o similars i de productes frescos de consum o producte viu (Flors i plantes ornamentals, verdures, fruites, i suc) en els elements admissibles següents: taulell, penjador o expositor.

Al capítol 3, es regulen les regles del joc per a aquells àmbits subjectes a fitxes d'ordenació definint el procediment d'aprovació de les fitxes i les seves modificacions; i definint, quan hi ha concurrència de sol·licituds, el procediment d'assignació equitativa dels espais de titularitat pública disponibles per instal·lar terrasses i altre tipus de mobiliari comercial.

Al capítol 4 es regula el procediment general per a l'atorgament de les llicències, tant de terrasses com d'ocupacions comercials altres que terrasses.

Al capítol 5 es regula detalladament la transformació anticipada de l'espai públic relacionada amb la implantació d'ocupació comercials i el règim de col·laboració dels particulars.

Als capítols 6 i 7, es regulen el règim de protecció de la legalitat, la inspecció, el control i el règim sancionador, posant l'èmfasi en les infraccions per instal·lar una ocupació a l'espai d'ús públic sense llicència o fora del període autoritzat; l'incompliment de l'horari de tancament dels establiments autoritzats per a ocupar la via pública amb qualsevol tipus d'ocupació comercial; l'excés de l'ocupació autoritzada i reduir amb l'excés d'ocupació l'ample lliure de la vorera i l'itinerari accessible; produir molèsties al veïnat derivades del funcionament de l'ocupació; instal·lar qualsevol element, publicitat o equips musicals i altres elements de megafonia no autoritzats, entre d'altres motius.

A les disposicions transitòries, derogatòries i finals, es regula el procediment d'aquelles llicències anteriors a l'entrada en vigor de l'Ordenança i el períodes temporals per adaptar-se a les distàncies i als elements de mobiliari admesos; el règim transitori de les llicències autoritzades en àmbits que estan sotmesos a fitxes d'ordenació mentre aquestes no siguin redactades i aprovades; la normativa que queda derogada; i l'atribució de competències a la Junta de Govern Local per a modificar algunes condicions i característiques de les ocupacions, com són les distàncies a elements urbans i edificis, i les condicions materials del mobiliari en general.

Capítol 1 DISPOSICIONS GENERALS

Article 1 Objecte

1. L'objecte d'aquesta Ordenança és regular la intervenció administrativa per a l'autorització municipal de les ocupacions de la via pública mitjançant terrasses i/o qualsevol altre tipus de mobiliari per al qual se sol·liciti autorització d'ocupació

- comercial en qualsevol àmbit de titularitat pública de la ciutat, bé sigui amb caràcter puntual o permanent durant tot l'any.
- Per aquest motiu, la present Ordenança estableix les condicions i les característiques que han de complir les ocupacions a instal·lar en l'espai públic que siguin objecte de sol·licitud per part del titular d'una activitat comercial, i que per motius de necessària prestació del servei o convenient presentació d'un producte singular a l'aire, desitgi ocupar un espai de titularitat pública que es trobi adjacent o annex a la seva activitat.
 - No es pot instal·lar ni ocupar l'espai públic amb cap altre element comercial que no estigui autoritzat en el marc de la present Ordenança.

Article 2 Finalitats i principis generals

- La finalitat última de la present Ordenança és fer compatible l'ús públic general de la Ciutat de Figueres amb el funcionament normal de l'activitat econòmica que, per al seu desenvolupament, requereixi d'una ocupació de l'espai públic adjacent o annex a la mateixa.
- Els principis generals que inspiren aquesta Ordenança, i que n'han de regir el desenvolupament i l'aplicació, són l'objectiu de fer una ciutat accessible i inclusiva per a tothom, la convivència de la ciutadania, el foment de l'activitat econòmica, la preservació de la qualitat del paisatge urbà i el patrimoni arquitectònic, la seguretat, la integritat dels béns i drets públics i privats afectats i la qualitat i la sostenibilitat ambiental de les ocupacions.

Article 3 Àmbit d'aplicació

- Aquesta Ordenança és d'aplicació als espais o sòls:
 - De titularitat municipal destinats a l'ús públic general, com ara els carrers, les places, les avingudes, els passeigs, els passatges, els porxos i els altres espais exteriors.
 - De titularitat privada de persones físiques o jurídiques, que són espais lliures, a cel obert o sota porxo, sense restriccions a l'ús públic, en virtut de disposicions urbanístiques, de convenis o de qualsevol altre títol o concepte.
- El que estableix aquesta Ordenança s'entén sens perjudici del que disposen les normatives sectorials, incloent-hi les ordenances municipals, com ara la normativa d'accessibilitat, la normativa sobre espectacles públics i activitats recreatives, la de prevenció i control del medi ambient, la patrimonial i la urbanística, que són plenament exigibles encara que no s'hi faci una referència expressa.
- En cas de conflicte entre aquesta Ordenança, la normativa sectorial i les altres ordenances municipals sectorials, prevalen les sectorials.
- Els incompliments de les condicions i característiques de les ocupacions han de ser sancionats d'acord amb el règim sancionador del capítol 7.
- Aquesta Ordenança no es d'aplicació a:
 - Les ocupacions situades en espais de titularitat i ús privat, les quals es regeixen per les condicions que el títol habilitant de l'activitat hagi establert, i si s'escau les normes urbanístiques per als espais no edificables i el règim de propietat horitzontal
 - Les instal·lacions complementàries de les activitats principals muntades amb motiu de celebracions ocasionals i d'actes festius populars, les quals es regeixen pels requisits establerts en l'autorització municipal corresponent.

Article 4 Definicions

- Als efectes d'aquesta Ordenança s'entén per:
 - Ocupació Comercial de Via Pública: Ús temporal d'un espai a carrers, voreres, places, parcs... de la via pública per instal·lació de terrasses o altres ocupacions comercials permeses en aquesta ordenança.
 - Itinerari accessible de vianants aquell que garanteix l'ús no discriminatori i la circulació de forma autònoma i contínua de totes les persones. Ha de discórrer adjacent a la façana i ha de tenir una amplada lliure de pas no inferior a 1.80m.
 - Espai lliure d'ocupació permanent aquell en que no està permesa cap tipus d'ocupació comercial.
 - Espai lliure amb tolerància d'ocupació: espai amb trànsit restringit en que garantit un itinerari longitudinal accessible de 1'80m. colindant a una façana de cap a cap del carrer es pot arribar a permetre l'ocupació de terrassa adjacent a l'altra façana.
 - Alineació d'ocupació defineix la franja d'una vorera o carrer susceptible de tenir una ocupació comercial
 - Gàlib màxim d'ocupació comercial és el que inscriu l'espai màxim que pot ser autoritzat.
 - Terrassa: l'espai lliure autoritzat a un establiment de restauració o assimilats situat en planta baixa o en altres situacions amb accés directe i exclusiu des de l'espai d'ús públic i on es duen a terme les mateixes activitats i s'ofereixen els mateixos productes que a l'establiment del qual depenen.
 - Espai lliure d'ús públic: l'espai obert, de titularitat pública o privada, que d'acord amb les determinacions del planejament urbanístic o altres instruments jurídics no té restriccions a l'ús públic. Els porxos queden inclosos expressament en aquest concepte.
 - Establiment de restauració o assimilats: local on es desenvolupa una activitat que té per objecte oferir menjars i

begudes al públic assistent per ser consumits en el mateix establiment, com poden ser els restaurants, els bars, els restaurants bars i/o els salons de banquets. També s'inclouen tots aquells establiments similars que oferint la degustació del producte que expedeixen compleixi com a mínim amb els requisits de bar.

- j) Establiment comercial de venda de producte comestible: local on es desenvolupa una activitat comercial que té per objecte la venda i no pas el consum en el lloc, de productes comestibles tal com fruites, verdures, suc i begudes, entrepans i menjars preparats, gelats i llaminadures, entre d'altres de similars.
- k) Establiment comercial de venda de producte no comestible: local on es desenvolupa una activitat comercial que té per objecte la venda de qualsevol producte no comestible.
- l) Titulars: les persones físiques o jurídiques, públiques o privades, que tenen, ja sigui en qualitat de propietaris, d'arrendataris o de qualsevol altre títol jurídic, la titularitat dels establiments de restauració o assimilats.
- m) Horari de tancament: s'entén per l'horari de tancament de l'activitat aquell que figuri en la llicència de l'activitat
- n) Fitxes d'ordenació per la implantació de les ocupacions comercials: són el document que determina els especials paràmetres de les ocupacions en els carrers de plataforma única, les voreres a transformar anticipadament, els espais situats davant d'edificis, monuments o elements catalogats i altres espais amb prioritat de vianants.
- o) Carrer amb voreres diferenciades de la calçada: el carrer en què la vorera i la calçada es troben a diferent nivell.
- p) Carrer de plataforma única: el carrer en què no hi ha desnivell entre la vorera i la calçada. L'autorització de qualsevol ocupació en aquests espais requereix de la prèvia aprovació de les fitxes d'ordenació corresponents.
- q) Altres espais amb prioritat de vianants: són els espais lliures continus d'ús públic que, per raons de la seva naturalesa morfològica i tipologia, són adequats per a ser ocupats parcialment, tals com: voreres especialment amples, places, porxos, rambles, passeigs, parcs i jardins. Aquests espais es relacionen a l'annex II d'aquesta Ordenança. També tindran aquesta consideració els espais situats davant d'edificis, monuments o elements catalogats amb una categoria d'intervenció edificatòria de Restauració (R) i de Rehabilitació amb model propis de referència (RH/P) dels Plans especials de Protecció del Centre Històric i Catàleg d'edificis. L'autorització de qualsevol ocupació d'aquests espais requereix de la prèvia aprovació de les fitxes d'ordenació corresponents.
- r) Voreres especialment amples, voreres d'amplada superior a la mitja existent al municipi de forma i proporcions diferenciades de la trama dels carrers i on l'ocupació de la via pública queda determinada en les fitxes d'ordenació.
- s) Mobiliari auxiliar: l'armari amb alçada de mostrador accessible per a guardar la vaixel·la, la cristalleria, la coberteria, les estovalles, els tovallons, les setrillers, les cartes de menú i els bujols de recollida selectiva de residus.
- t) Identificació: S'entén per identificació tota acció encaminada a difondre entre el públic la informació de l'existència d'una activitat en el mateix indret on aquesta es du a terme.
- u) Publicitat: S'entén per publicitat tota acció encaminada a difondre entre el públic marques, símbols o qualsevol tipus d'informació de productes i de serveis, amb la finalitat de promoure, de forma directa o indirecta, el consum, el coneixement o la contractació de béns mobles o immobles o de serveis.
- v) Elements urbans: són els objectes o les instal·lacions no soterrades que ocupen l'espai públic urbà i que tenen com a finalitat atendre una necessitat social o prestar un servei determinat a la ciutadania, o constitueixen un element integrant de la urbanització.

Capítol 2 RÈGIM DE LA INSTAL·LACIÓ I EL FUNCIONAMENT DE LES OCUPACIONS COMERCIALS DE LA VIA PÚBLICA

Secció 1 Condicions generals d'instal·lació de les ocupacions comercials.

Article 5 Condicions generals d'instal·lació

- 1 Les autoritzacions d'ocupacions han de garantir l'itinerari accessible, una franja de pas lliure de 1,80 metres a comptar des de la línia de façana dels immobles, deixant una alçada lliure mínima de 2,20 metres, que excepcionalment en les zones urbanes consolidades, i en les condicions previstes per la normativa catalana, es permetran estretaments puntuals, sempre que l'amplada lliure de pas resultant no sigui inferior a 1,50m, en compliment de l'Ordre VIV/561/2010, d'1 de febrer, que regula les condicions bàsiques d'accessibilitat i no discriminació per a l'accés i utilització dels espais públics urbanitzats.
- 2 L'ocupació comercial màxima no superarà el 50% dels espais d'ús públic on es pretenguin instal·lar.
- 3 No s'admetran ocupacions de cap tipus sobre la calçada dels carrers, excepte en aquells carrers destinats a zones per a vianants sense plataforma única.
- 4 Les ocupacions comercials s'han d'instal·lar davant de l'establiment de què depenen, dins de la delimitació autoritzada, sense ultrapassar els límits dels locals, llevat que les disposicions especials contingudes a les "fitxes d'ordenació" ho disposin de forma diferent i sempre respectant les distàncies definides en l'article 9.3.
- 5 En el cas que la sol·licitud d'ocupació vulgui sobrepassar l'espai frontal de l'activitat caldrà acreditar que no s'ocasionen perjudicis.
- 6 En el supòsit d'acumulació en continu de més de dues sol·licituds d'ocupacions o més de 12 metres lineals caldrà la redacció d'una fitxa d'ordenació o la modificació de la vigent per tal de concretar els gàlils màxims i les separacions entre ells.

- 7 No es pot obstaculitzar el curs lliure de les aigües de pluja cap als elements de desguàs existents .
- 8 No es pot dificultar el servei de neteja viària ni perjudicar el normal desenvolupament dels treballs de manteniment i de reparació dels serveis instal·lats a les vies públiques tals com el clavegueram, l'enllumenat públic, llocs enjardinats, parades i marquesines de transport públic, contenidors de residus, etc.,.
- 9 No es pot obstaculitzar l'accés a les boques de rec o incendi, tapes de clavegueram, tapes de registre, elements de senyalització viària vertical i horitzontal, així com tots els serveis d'interès públic.
- 10 No es poden obstaculitzar les sortides d'emergència dels locals, establiments o altres sortides existents al seu voltant.

Secció 2 Condicions generals de localització de les ocupacions comercials de via pública.

Article 6 Carrers amb voreres diferenciades de la calçada

- 1 Les ocupacions comercials de via pública s'autoritzen a la vorera, que és l'espai segur del vianant. I ha de tenir una amplada lliure de pas no inferior a 1,80m .
- 2 El gàlib màxim d'ocupació comercial de via pública es definirà respectant l'itinerari de vianants accessible (a partir d'ara Itinerari) d'acord amb les normes vigents de promoció de l'accessibilitat i la supressió de barreres arquitectòniques i amb l'aplicació dels requisits bàsics de localització i distàncies mínimes als elements urbans i als edificis establerts a l'Article 9 i la resta de condicions tècniques i materials determinades en aquesta ordenança.
- 3 No s'admetran ocupacions en voreres amb una amplada inferior a 3m
- 4 Excepcionalment, en casos de carrers on s'ha suprimit el trànsit de vehicles i encara no s'ha transformat físicament en un carrer de plataforma única, es podrà definir un gàlib màxim d'ocupació comercial de via pública situat a la calçada sempre es faci d'acord amb les normes vigents de promoció de l'accessibilitat i la supressió de barreres arquitectòniques i amb l'aplicació dels requisits bàsics de localització i distàncies mínimes als elements urbans i als edificis establerts a l'Article 9 i la resta de condicions tècniques i materials determinades en aquesta
- 5 A més de les condicions establertes a la Secció 2 d'aquest capítol, la instal·lació d'ocupació comercial de via pública en els carrers amb voreres diferenciades de la calçada ha de complir les condicions esquematitzades gràficament en l'annex I.

Article 7 Carrers de plataforma única

- 1 En els carrers de plataforma única es poden autoritzar ocupacions comercials de via pública que no ocupin més del 50 per cent (50%) de l'ample del carrer i que respectin l'itinerari accessible de 1,80m, d'acord amb les normes vigents de promoció de l'accessibilitat i la supressió de barreres arquitectòniques i amb l'aplicació dels requisits bàsics de localització i distàncies mínimes als elements urbans i als edificis establerts a l'Article 9 i la resta de condicions tècniques i materials determinades en aquesta ordenança.
- 2 Excepcionalment en carrers estrets de plataforma única on estigui totalment garantida la prioritat per vianants, denominats espai lliure amb tolerància d'ocupació, només es podran autoritzar l'ocupació, a tocar d'una de les façanes, amb una amplada mínima de 0,80 i màxima del 1/3 de l'amplada del carrer, mantenint l'altra façana lliure per garantir l'itinerari.

Aquesta ocupació només es permesa per a la col·locació de taules i cadires necessàries per el servei d'una terrassa.

- 3 La implantació de l'ocupació comercial de via pública s'ha de determinar mitjançant una ordenació prèvia inclosa en una "fitxa d'ordenació " incloses a l'Annex II.

Article 8 Altres espais públics com places, porxos, rambles, passeigs, parcs i jardins

- 1 Les ocupacions comercials de via pública que es poden autoritzar en les places, porxos, rambles, passeigs, parcs i jardins no poden ocupar més del 50 per cent de la superfície lliure destinada als vianants de l'espai d'ús públic de l'àmbit d'ordenació, tenint en compte que el 50 per cent de la franja d'espai per vianants no pot ser inferior al 1'80m que correspon a l'itinerari accessible.
Aquests paràmetres s'hauran de mantenir al llarg de les rambles, passeigs, .. en el cas que només sigui possible l'ocupació comercial de via pública en un sol costat.
- 2 En els porxos no es podran col·locar para-sols. La situació de l'espai de la ocupació comercial a l'interior del porxo ha de deixar una amplada mínima de pas lliure d'acord amb les normes vigents de promoció de l'accessibilitat i de supressió de barreres arquitectòniques.
- 3 Les places, porxos, rambles, passeigs, parcs i jardins han de ser objecte d'ordenació prèvia inclosa en una "fitxa d'ordenació " incloses a l'Annex II.

Article 9 Requisits bàsics de localització i distàncies mínimes als elements urbans i als edificis

- 1 Les ocupacions comercials han de deixar un espai lliure de pas per als vianants no inferior al 50 per cent (50%) de l'ample total de la vorera, que garanteixi l'existència d'un itinerari de vianants accessible mínim d'acord amb les normes vigents de promoció de l'accessibilitat i de supressió de barreres arquitectòniques, d'amplada 1,80 metres, que excepcionalment, en les zones urbanes consolidades, i en las condicions previstes per la normativa catalana, es permetran estrenyiments

- puntuals, sempre que l'amplada lliure de pas resultant no sigui inferior a 1,50 m.
- 2 Les ocupacions comercials s'han d'instal·lar davant de l'establiment de què depenen, dins de la delimitació autoritzada, sense ultrapassar els límits dels locals, llevat que les disposicions especials contingudes a les "fitxes d'ordenació" ho disposin de forma diferent i sempre respectant les distàncies definides en el següent apartat.
 - 3 Les distàncies mínimes de les ocupacions comercials al mobiliari urbà, l'arbrat viari, al edificis i als altres elements urbans, llevat que per motius de seguretat viària l'informe de la Guàrdia urbana en determini de superiors, són les següents, que es troben esquematitzades gràficament a l'Annex I:
 - a) A la calçada:
 - a 1) 0,40 metres si hi ha carril de circulació.
 - a 2) 1,00 metre si hi ha aparcament de vehicles que han de desencotxar.
 - b) Als escocells dels arbres:
 - b 1) 0,00 metres amb protector superficial del clot normalitzat per l'Ajuntament
 - b 2) 0,20 metres sense protector.
 - c) Als elements d'enllumenat públic: 0,20 metres.
 - d) Als passos de vianants: 1.00 metre a banda i banda de la pintura del pas de vianants.
 - e) Als guals d'accés de vehicles a les finques: frontalment tota l'amplada del portal més una franja de 1.80m a cada costat dels brancals.
 - f) A les parades d'autobús amb o sense marquesina: frontalment a tot l'ample de la vorera un mínim lliure de 1,80 metres els 12 metres reservats a l'autobús a comptar des de 1,80 metres més enllà del pal de senyalització de la parada. En cas d'haver-hi marquesina, a més a més un mínim lliure de 1,80 metres al seu voltant.
 - g) Als carrils bici situats sobre la vorera: 1,00 metres.
 - h) Als aparcaments de bicicletes: Frontalment tot l'ample de la vorera un mínim lliure de 1,00 metre per desencotxament.
 - i) Als accessos i espais contigus a places d'estacionament reservat per a persones amb disminució: a tot el front 1,80 metres.
 - j) Als elements de recollida d'escombraries: a tot el front 1,80 metres.
 - k) Als altres elements urbans no descrits anteriorment: 1,00 metre.
 - l) Davant d'edificis, monuments o elements catalogats: el que determini l'Alcaldia a proposta dels Serveis tècnics Municipals d'acord amb els mínims fixats en els apartats anteriors.

Article 10 Delimitació de l'ocupació comercial

- 1 A efectes de simplificar la posterior inspecció de l'ocupació autoritzada, l'ocupació comercial ve delimitada per l'espai autoritzat i s'ha de marcar, per part dels Serveis Tècnics Municipals, al paviment amb una ratlla de pintura discontinua d'un màxim de 5 cm d'ample.
- 2 S'han de senyalitzar les cantonades, els canvis de direcció i les delimitacions rectes amb trams de 20 cm de llarg, repartides proporcionalment i separades un màxim de 2,00 metres.
- 3 L'autorització municipal per a l'ocupació comercial de la via pública quedarà reflectida en una fitxa que l'Ajuntament lliurarà al titular de l'activitat que l'hagi sol·licitada, haurà d'estar ubicada de cara a l'exterior en un lloc visible i on hi constaran les principals dades de l'autorització, sens perjudici d'allò establert en la Llei Orgànica de Protecció de Dades de caràcter personal.

Secció 3 Condicions i característiques dels elements de les terrasses

Article 11 Elements de les terrasses

- 1 Són elements bàsics de les terrasses les cadires i les taules on rebre els serveis.
- 2 Són elements accessoris de les terrasses els para-sols, les estufes a gas, els ventiladors o altres aparells refrescants i les pissarres o faristols per informar estrictament dels productes de l'establiment que hi són servits .
- 3 Són elements complementaris només amb autorització excepcional les jardineres i el mobiliari auxiliar.
- 4 No s'admet a les terrasses:
 - a) La instal·lació de neveres, elements de cocció i mostradors auxiliars de l'establiment.
 - b) Els aparells recreatius o de jocs infantils o d'adults.
 - c) Les màquines expendedores de qualsevol producte
 - d) La instal·lació de paravents i mampares, ni cortines o faldilles penjades dels parasols.
 - e) Els elements publicitaris que excedeixin dels d'informació estricta dels productes de l'establiment que hi son servits.
 - f) La il·luminació amb efectes de color o intermitències.
 - g) Els aparells i sistemes d'emissió i reproducció audiovisuals.
 - h) La instal·lació de qualsevol mena d'element acústic extern o de megafonia.
 - i) Les actuacions en viu que no estiguin emparades per una autorització puntual d'activitat extraordinària.

**Article 12 Característiques generals dels elements de les terrasses**

- 1 Els elements de mobiliari instal·lats en una terrassa han de poder ser retirats fàcilment de l'espai lliure.
- 2 Els elements instal·lats en una terrassa han de ser preferentment del mateix model i tipus.
- 3 No s'admet publicitat en cap dels elements de la terrassa.
- 4 Els elements de la terrassa no es poden recolzar, lligar o ancorar a l'arbrat o als altres elements urbans.

Article 13 Cadires i taules

- 1 Les taules han de ser amb estructura de fusta per exteriors, de peus lleugers de tub, de peus centrals de fosa de ferro o alumini, i amb sobres de fusta per exteriors, metàl·lics o de materials petris naturals o sintètics, en qualsevol dels casos en colors llisos i uniformes i sense publicitat.
- 2 L'alçada màxima del sobre estarà a una alçada màxima respecte del paviment de 0,80 metres.
- 3 S'admeten sobre les taules fundes o estovalles, sense publicitat, en colors llisos i uniformes, que no distorsionin els entorns protegits
- 4 Les cadires han de ser amb estructura independent, metàl·lica de tub d'acer i d'alumini, de fosa, d'extrusió o de fusta per exteriors, i seients i respallers amb fusta per exteriors, lona, trenats vegetals o sintètics, o emmotllats sintètics, en colors llisos i uniformes i sense publicitat en qualsevol dels casos.
- 5 S'admeten sobre les cadires, coixins, fundes o tapissats en colors llisos i uniformes i sense publicitat
- 6 Els respallers de les cadires i/o els coixins, fundes i tapissats poden constituir un suport per a la identificació de l'establiment de restauració o assimilats, sense que tingui la consideració de publicitat, en les condicions següents:
 - a) L'únic missatge permès és la raó social o el nom comercial de l'establiment o concessionari.
 - b) No s'admet la incorporació de marques ni codis de productes.
- 7 Les taules i cadires han de disposar d'elements protecció (especialment tacs de goma en tots els peus i punts de contacte) i ha de ser fàcilment apilables, per minimitzar el soroll tant en l'ús com en la col·locació i retirada.
- 8 A partir de l'hora de tancament de la terrassa, i mentre l'establiment de restauració o assimilats romangui obert, es permet l'apilament temporal de taules i cadires a l'espai d'ús públic. Si durant aquest temps es lliguen les taules i cadires, les cadenes o els altres sistemes de subjecció han d'anar protegits amb goma o plàstic per minimitzar el soroll en la col·locació o retirada.
- 9 Les taules i cadires s'han de retirar diàriament de l'espai d'ús públic a partir de l'hora de tancament de l'establiment de restauració o assimilats, en el termini màxim establert a la llicència, de l'espai aprovada permeti deixar-les a l'espai d'ús públic en les condicions que assenyali.

Article 14 Para-sols

- 1 S'admeten els para-sols plegables de dimensions proporcionades de planta quadrada o circular sense faldilles perimetrals, amb material de lona, en colors llisos i uniformes de tons blanc cru o crema clar, sense publicitat, i amb peus drets individuals de fusta, acer o alumini. Els elements del para-sol han de deixar una alçada mínima lliure de 2,20 metres i no sobrepassar els 3,50 metres d'alçada màxima.
- 2 La projecció en planta del para-sol no pot superar els límits de delimitació de la terrassa, incloent-hi les distàncies assenyalades per a protegir l'arbrat, llevat que l'ordenació inclosa en una "fitxa d'ordenació" incloses a l'annex II ho permeti, fent compatible l'itinerari longitudinal normatiu de 1,80m.
- 3 Els para-sols han de ser fàcilment desmuntables. S'han de retirar diàriament a partir de l'hora de tancament de l'activitat de la terrassa, en el termini màxim establert a la llicència, llevat que l'ordenació prèvia inclosa en una "fitxa d'ordenació" inclosa a l'annex II permeti deixar-los ancorats al paviment de l'espai d'ús públic en les condicions que assenyali. La llicència municipal de terrassa ha d'establir les condicions en què es permet l'ancoratge dels para-sols al paviment i les dels elements de protecció dels buits de l'espai públic quan es retiren els para-sols.
- 4 El material del para-sol no ha de ser propagador de la flama. Aquesta característica es farà constar abans de la col·locació en una declaració responsable del titular acompanyada d'un certificat emès pel fabricant o laboratori homologat referit expressament a aquest material.

Article 15 Jardineres

- 1 Les jardineres, en el supòsit que l'informe municipal les requereixi per motius de seguretat, poden constituir la separació física de la terrassa respecte de la calçada, en carrers de voreres diferenciades, amb transit de vehicles, sense aparcament en el front de la terrassa. Aquestes jardineres es situaran dins de la franja de 0,40 metres de separació de la terrassa a la calçada.
- 2 Només es poden autoritzar jardineres en places i carrers de plataforma única sense trànsit de vehicles si estan previstes en una "fitxa d'ordenació" inclosa a l'annex II. Està prohibida la col·locació de jardineres com a delimitador lateral permanent en qualsevol espai d'ús públic no regulat per una "fitxa d'ordenació" inclosa a l'annex II.
- 3 Les jardineres estan sotmeses a les condicions següents:
 - a) El material ha de ser unitari per a cada tram d'espai públic.

- b) Les dimensions han de ser d'un màxim de 0,40 metres d'amplada i de 0,40 metres d'alçada des del nivell del terra.
- c) Han de contenir plantes i aquestes han de ser naturals, vives i d'una alçada màxima respecte del paviment de 0,80 metres. Es prohibeixen les imitacions artificials de les plantes de qualsevol material.
- d) Les plantes han d'estar sempre en bon estat de conservació, amb les puntes tallades i el contorn de manera adequada per impedir que sobrepassin les mesures màximes establertes.
- e) L'interior i exterior de les jardineres han d'estar permanentment en les degudes condicions d'higiene i de neteja.

Article 16 Mobiliari auxiliar per al servei de la terrassa

- 1 Només es pot autoritzar la instal·lació de mobiliari auxiliar, dins de l'espai delimitat de la terrassa, en aquells àmbits prou espaiosos o desfogats regulats mitjançant una "fitxa d'ordenació" incloses a l'annex II.
- 2 En aquest supòsit, el moble auxiliar o mostrador accessible ha de complir els requisits següents:
 - a) Ha de tenir unes dimensions màximes d'alçada, amplada i longitud de 0,70 x 0,40 x 1,00 metres respectivament.
 - b) Ha d'estar harmonitzat amb la resta d'elements de la terrassa, no pot contenir cap mena de publicitat i ha de disposar de rodes amb goma per a la seva retirada diària obligatòria a partir de l'hora de tancament de la terrassa.
- 3 Els bujols de recollida selectiva de residus han d'estar integrats dins del moble auxiliar.

Article 17 Il·luminació

- 1 S'admet la il·luminació de les terrasses subjecta a les condicions següents:
 - a) Només s'admeten elements d'il·luminació solidaris o ancorats sota els para-sols.
 - b) Els elements d'il·luminació no han d'impedir que els para-sols es pleguin.
- 2 Tots els elements que formin part de la instal·lació d'il·luminació aniran soterrats en l'espai entre la terrassa i l'establiment de restauració o assimilats, i compliran les condicions de l'article 21.

Article 18 Estufes, calefactores, ventiladors i aparells refrescants

1. S'admeten, dins del perímetre autoritzat de la terrassa i durant els mesos d'hivern, les estufes i calefactores d'acord amb les limitacions dels reglaments tècnics aplicables. Les estufes i calefactores s'han de retirar a partir de l'hora de tancament de la terrassa. Preferiblement, s'utilitzaran estufes i calefactores elèctrics en detriment dels de gas.
2. No s'autoritza la seva instal·lació a menys de 2 m de la línia de façana dels immobles, ni d'altres elements, com pot ser arbres, fanals elements de naturalesa anàloga. La totalitat d'elements i mobiliari susceptibles de ser instal·lats a les terrasses no pot en cap cas sobrepassar els límits establerts en l'àmbit de l'autorització.
3. Les estufes, calefactores, ventiladors i aparells refrescants han de ser models homologats pel Departament d'Indústria de la Generalitat de Catalunya i d'acord amb l'ordenança municipal de sorolls i s'han d'adaptar a la normativa europea o, en el seu cas, aquella que resulti de concreta aplicació i es trobi vigent en cada moment. La seva estructura ha d'anar protegida amb una carcassa o similar que impedeixi la manipulació d'aquells elements que emmagatzemin combustible o alimentin energia.
4. Caldrà aportar la documentació relativa a les característiques tècniques, físiques i estètiques de Estufes, calefactores, ventiladors i aparells refrescants i el certificat d'homologació d'aquests.
5. L'establiment ha de disposar d'extintors de pols ABC, eficàcia 21 A-11 3B, ubicats en un lloc de fàcil accés.
6. En atenció a l'existència d'elements de mobiliari o altres circumstàncies relatives a la seguretat i sostenibilitat que concorrin en el cas i que puguin afectar directament o indirectament la seguretat de persones i béns es podrà denegar la instal·lació de les estufes, calefactores, ventiladors o aparells refrescants.
7. Els ventiladors i aparells refrescants s'admeten, dins del perímetre autoritzat de la terrassa i durant els mesos d'estiu, i d'acord amb les limitacions dels reglaments tècnics aplicables. Aquests aparells s'han de retirar a partir de l'hora de tancament de la terrassa. Preferiblement, s'utilitzaran aparells elèctrics. Els ventiladors i els aparells refrescants no podran tenir aspersió d'aigua per evitar el risc de la legionel·la.
8. Finalitzat l'horari d'atenció al públic de l'establiment, s'haurà de deixar sense subministrament elèctric la instal·lació"

Article 19 Pissarres i faristols per informar dels productes de l'establiment.

- 1 S'admet la col·locació d'un únic element, situat dins del perímetre autoritzat de la terrassa, per anunciar els productes que se serveixen a les terrasses amb unes dimensions màximes de 0,60 x 0,60 x 1,40 metres d'amplada, profunditat i alçada.
- 2 La totalitat d'elements i mobiliari susceptibles de ser instal·lats a les terrasses no pot en cap cas sobrepassar els límits establerts en l'àmbit de l'autorització. En cap cas aquests elements podran suposar una barrera per al lliure pas de persones dins de l'àmbit autoritzat de terrassa.
- 3 Ha d'estar harmonitzat amb la resta d'elements de la terrassa, i no pot contenir cap mena de publicitat
- 4 Les pissarres i els faristols s'han de retirar a partir de l'hora de tancament de l'activitat de la terrassa, en el termini màxim establert a la llicència.
- 5 La senyalització i les cartells d'informació general de caràcter fix i els documents d'oferta de serveis per a les persones usuàries i consumidores dels establiments oberts al públic han d'ésser redactats, almenys, en català. Aquesta norma no

s'aplica a les marques, als noms comercials i als rètols emparats per la legislació de la propietat industrial.

Article 20 De les instal·lacions soterrades i l'execució de forats al terra per fixacions.

- 1 Qualsevol alteració física del sòl o del subsòl per a la instal·lació de para-sols, canalitzacions d'instal·lacions de serveis de la terrassa, o renovació de paviments al voltant de la terrassa, requerirà la prèvia aprovació d'una fitxa d'ordenació de l'espai.
- 2 Com a norma general no es podran fixar els para-sols al paviment, llevat que per les seves característiques i dimensions s'hagin d'encastar al terra, cas aquest que requerirà que estigui contemplat així a la fitxa d'ordenació. Els forats que es facin per col·locar aquestes peces hauran de quedar totalment tapats al finalitzar l'horari diari de funcionament, així com a l'acabar el període d'instal·lació de la terrassa pel qual ha estat autoritzada, per evitar possibles perills per a les persones i deteriorament de la via pública.
- 3 Queda prohibida qualsevol instal·lació soterrada llevat que s'obtingui prèviament la corresponent llicència de rases, la qual podrà ser denegada si no es poden garantir les adequades condicions de seguretat, per altres raons tècniques, si aquestes circumstàncies es donen amb posterioritat a la concessió de la llicència de rases haurà de procedir a la seva retirada sense cap dret d'indemnització al respecte.

Article 21 Instal·lacions elèctriques

- 1 Qualsevol instal·lació elèctrica a les terrasses haurà de complir el Reglament electrotècnic de baixa tensió i les instruccions tècniques complementàries que li són d'aplicació. Aquesta conformitat es farà constar abans de la primera utilització en una declaració responsable del titular acompanyada d'un certificat emès per tècnic competent referit expressament a aquestes instal·lacions exteriors.
- 2 Les instal·lacions elèctriques que connectin l'interior del local amb la terrassa hauran de ser soterrades i seran objecte d'autorització específica com a obra menor de rases i canalitzacions a la via pública. S'han de realitzar de manera que quan es tanqui l'establiment permeti deixar totalment aïllada l'alimentació elèctrica, la qual s'ha de desconnectar des del quadre general de l'establiment de restauració o assimilats de forma independent a la resta d'instal·lacions.
- 3 No es permetrà la instal·lació de cap element elèctric que pugui suposar un perill o entorpir el pas de vianants o usuaris de les terrasses, ni es permetrà la instal·lació de cap conductor elèctric en superfície o aèria.

Secció 4 Condicions dels establiments de restauració o assimilats

Article 22 Condicions dels establiments als quals es vincula la terrassa

- 1 Els establiments i locals de restauració o assimilats als quals es vincula la terrassa han de complir les condicions d'accessibilitat corresponents i han de disposar dels serveis sanitaris en la proporció i les condicions mínimes establertes a la normativa vigent.
- 2 El titular de la llicència ha d'adoptar les mesures correctores que, en cada cas resultin necessàries per evitar l'embrutiment i assegurar la conservació i el decòrum de l'espai públic ocupat i dels elements en ell situats, i estarà obligat a mantenir en tot moment, amb bon estat de neteja i salubritat la zona ocupada, així com a facilitar les labors dels serveis municipals de neteja.
- 3 Els establiments que disposin de terrassa hauran de tenir el servei de personal adscrit a les necessitats de servei de la terrassa, a fi i a efecte de garantir les degudes condicions de neteja i salubritat, ordre i endreça del mobiliari de les terrasses, ajust a la superfície autoritzada i qualitat en l'atenció i informació als clients que desitgin fer-ne ús.
- 4 En cap cas la capacitat de la terrassa no pot ser superior a l'interior.

Secció 5 Règim de funcionament de les terrasses

Article 23 Règim d'horaris de les terrasses

- 1 Amb caràcter general, els horaris d'obertura i tancament de les terrasses són els següents:
 - a) De diumenge a dijous, de 8:00 a 23:00 hores.
 - b) Divendres, dissabtes i vigílies de festius, de 8:00 a 24:00 hores.
 - c) L'horari de la terrassa mai pot superar el de l'activitat principal.
- 2 Mitjançant decret de l'Alcaldia els horaris es poden modificar en els supòsits següents:
 - a) En dates concretes d'interès de ciutat.
 - b) En emplaçaments situats en les zones turístiques o no residencials.
 - c) En temporada d'estiu entesa entre els mesos de juny a setembre, ambdós inclosos.
 - d) En compliment de la normativa de sorolls l'Ajuntament, mitjançant decret de l'Alcaldia, previ informe tècnic, podrà reduir els horaris de tancament de les terrasses, en atenció a les peculiaritats de l'establiment, de la zona i de l'època de l'any. De la mateixa forma se'n podrà acordar la reducció per a terrasses concretes o concentrades en determinades zones que ocasionin molèsties als veïns dels habitatges de l'entorn. Les molèsties s'han d'acreditar mitjançant

informe/acta de la policia i/o informe del tècnic corresponent.

- 3 Els horaris podran ser inferiors als establerts als apartats anteriors si un establiment té limitat l'horari de funcionament de l'activitat principal.
- 4 Respecte als horaris de tancament anteriors, els establiments disposaran d'un marge de 15 minuts addicionals per a endreçar i recollir els elements de mobiliari de les terrasses.

Article 24 Limitació d'emissions

El funcionament de les instal·lacions autoritzades no pot emetre al medi ambient sorolls, llum, olors ni altres emissions que suposin una molèstia per al veïnatge i els vianants, tant durant el seu funcionament normal com durant la seva col·locació i retirada.

Secció 6 Condicions i característiques dels elements d'ocupacions comercials altres que les terrasses

Article 25 Ocupacions permeses

- 1 Únicament es podran autoritzar sense impedir l'itinerari accessible dels vianants ocupacions comercials a la via pública vinculades a una activitat legalment autoritzada en vigor i situada en un establiment comercial adjacent.
- 2 Les ocupacions de via pública comercials autoritzables permeses a l'espai públic correspondran a establiments comercials de venda dels productes següents:
 - a. Expositors per premsa, publicacions, postals, il·lustracions i fotografies i productes musicals.
 - b. Expositors de productes comercials de roba, calçat i complements.
 - c. Expositors de productes d'artesanía en ceràmica, vidre, tèxtil, fustes o similars.
 - d. Flors i plantes ornamentals vinculades a aquelles activitats que s'hi dediquin.
 - e. Verdures, fruites, i suc d'aquestes vinculades a aquelles activitats que s'hi dediquin.
- 3 No s'autoritzaran ocupacions comercials destinades a jocs infantils (elèctrics o no), ni suports de promoció publicitària permanent ni temporal de cap mena (panells lluminosos, panells cecs, objectes icònics, pissarres, faristols, rollers, veles,...)
- 4 Només es permetrà penjar a la façana dels establiments mostraris de premsa i postals si aquests no sobresurten més de 10 cm. En aquest cas estaran exempts de l'autorització expressa d'ocupació comercial que es regula en aquesta ordenança.
- 5 No s'admeten, per innecessàries, proteccions climàtiques: para-sols i estufes.

Article 26 Característiques del mobiliari comercial autoritzable

- 1 Els elements de mobiliari instal·lats en una ocupació de via pública han de poder ser retirats fàcilment de l'espai lliure.
 - 2 Els elements instal·lats en una ocupació comercial han de ser preferentment del mateix material: fusta per exteriors i/o metàl·lics, en color llisos i uniformes i sense publicitat.
 - 3 El mobiliari comercial autoritzable pot ser de tres tipus: taulell, penjador o expositor (veure esquemes en l'Annex I)
 - 4 Es defineix com a taulell l'element de presentació baix amb un gàlib màxim de 80cm d'alçada i 80cm d'amplada, que pot adoptar formes diverses segons el producte a presentar. (veure esquemes en l'Annex I)
 - 5 Es defineix com a penjador l'element de presentació mig amb un gàlib màxim de 1.40m d'alçada, 60cm de llargada i 60cm d'amplada.
 - 6 Es defineix com a expositor l'element de presentació alt amb un gàlib màxim de 1.80m d'alçada, 40cm de llargada i 40cm d'amplada.
 - 7 S'admeten sobre els taulells fundes i/o faldilles, sense publicitat, en colors llisos i uniformes que no distorsionin els entorns protegits
- No s'admet cap altre element decoratiu ni publicitari sobreposat.
- 8 Els elements autoritzats hauran de ser harmonitzats amb l'espai on es troben, i no es poden recolzar, lligar o ancorar a l'arbrat o als altres elements urbans.

Capítol 3. REGULACIÓ DELS ÀMBITS SUBJECTES A FITXES D'ORDENACIÓ DELS ESPAIS D'ÚS PÚBLIC PER A L'OCUPACIÓ COMERCIAL DE LA VIA PÚBLICA

Secció 1. Procediment d'aprovació de les fitxes

Article 27 Objecte, contingut, iniciativa

- 1 En els supòsits expressament previstos en aquesta Ordenança, i amb subjecció a les seves disposicions, es poden aprovar o modificar, mitjançant acord de la Junta de Govern Local, les fitxes d'ordenació, per a l'adequada compatibilitat dels usos públics amb la implantació de ocupacions comercials de la via pública en un determinat espai. Els espais a distribuir o ordenar han de ser continus i unitaris.
- 2 Les propostes d'acord d'aprovació o de modificació de les fitxes d'ordenació han de contenir almenys els punts següents:
 - a) L'àmbit físic de la fitxa d'ordenació.

- b) Delimitació dels fronts dels locals susceptibles d'implantació de les ocupacions comercials via pública.
 - c) Els criteris d'ocupació de l'espai.
- 3 La iniciativa, que ha d'estar degudament motivada, en la formulació i tramitació de les propostes d'acord d'aprovació de les ordenacions singulars corresponen a l'Ajuntament.

Article 28 Procediment

- 1 La nova creació o modificació de les fitxes d'ordenació i els llistats continguts a l'annex II seran aprovats inicialment per acord de la Junta de Govern Local. Prèviament a l'aprovació definitiva seran exposades a informació pública per un termini de 20 dies hàbils, com a mínim al web de l'ajuntament i al tauler d'anuncis, i es concedirà audiència durant el termini de 10 dies a les companyies de serveis per a detectar possibles afectacions. En cas de no presentar-se cap reclamació o al·legació l'acord d'aprovació inicial esdevindrà definitiu sense necessitat de l'adopció d'un nou acord al respecte.
- 2 La modificació i/o revisió de les fitxes i dels llistats de l'annex II seguiran aquesta mateixa tramitació.

Secció 2. Procediment d'assignació dels espais lliures de titularitat pública per a la instal·lació de terrasses incloses en una fitxa d'ordenació

Article 29 Objecte i principis

- 1 El procediment regulat en aquesta secció estableix les condicions per a l'assignació equitativa d'espais lliures de titularitat pública disponibles per instal·lar terrasses en espais subjectes a fitxes d'ordenació ja aprovades, en aquells emplaçaments on hi ha concurrència de sol·licituds.
- 2 El procediment d'assignació regulat en aquesta secció se sotmet als principis d'objectivitat, publicitat i concurrència.
- 3 El procediment s'inicia d'ofici quan es formulen diverses sol·licituds per a un mateix espai.
- 4 En el supòsit que les sol·licituds siguin inferiors o iguals als espais disponibles a les fitxes d'ordenació ja aprovades, l'Ajuntament els assignarà d'acord amb l'establert a les esmentades fitxes d'ordenació ja aprovades, sense necessitat de la tramitació establerta en els articles següents. Si el nombre de sol·licitants és coincident amb el nombre de llicències de l'assignació existent, i no hi ha peticions que representin variacions respecte a l'actual, no s'ha de fer cap modificació en l'assignació de les llicències de l'exercici vinent.

Article 30 Sol·licitud

La sol·licitud corresponent a les llicències existents, les noves llicències o modificacions de les existents s'ha d'acompanyar amb la documentació indicada a l'Article 45

Article 31 Comprovació

- 1 S'han de fer les comprovacions del compliment dels requisits de totes les sol·licituds entrades dins de termini, a fi d'incorporar-les al procés d'assignació d'espais per atorgar les noves llicències.
- 2 Les sol·licituds presentades fora de termini han de ser retirades del procés d'assignació, circumstància que s'ha de notificar a la persona sol·licitant.
- 3 En el cas que les sol·licituds de llicència de terrassa no reuneixin les condicions de documentació necessàries, o les establertes en aquesta Ordenança o en la fitxa d'ordenació de l'espai, s'ha de comunicar a la persona interessada les deficiències detectades i aquesta disposa de deu dies per aportar documentació o fer-hi al·legacions.

Article 32 Determinació de les sol·licituds admeses

- 1 Transcorregut el termini de presentació de sol·licituds establert a l'article 44, s'ha de procedir a la confirmació de la llista de sol·licituds admeses, que constitueix la base sobre la qual s'estableix el procés de distribució d'espais per al període que correspongui.
- 2 La llista de sol·licituds admeses s'ha de notificar a les persones interessades i publicar en el web municipal.

Article 33 Criteris per a l'assignació dels espais

1. El nombre mínim de taules resultant de l'assignació no pot ser inferior a 1 per establiment (equivalent a 1,2m² aprox), segons es defineixi a la fitxa. En el supòsit que existeixin més sol·licituds que espais disponibles s'assignarà aquests primers a aquells que tinguin més punts d'acord amb la fórmula establerta a l'apartat 3.
2. Les taules d'un establiment han d'estar agrupades en una mateixa delimitació de l'espai de terrassa o en delimitacions contigües entre elles.
3. Els drets d'assignació d'espais per a cadascun dels locals resultaran de l'aplicació d'una fórmula polinòmica que ponderarà el 80% del front del local i el 20% de la superfície de la sala de públic interior de la planta baixa i altell o primer pis del local ($P = 0,8m_l + 0,2 m_2$).
4. En aquest procediment els SSTT municipals ordenaran l'espai disponible proporcionalment al valor de P obtingut per cada

establiment que concorre, tot fent un exercici d'arrodoniment i compatibilització final entre m2, elements de mobiliari i la seva modulació.

Article 34 Reassignació d'espais vacants sobrevinguts

En el supòsit que algun dels titulars de les llicències per la implantació de terrasses deixi vacant o renunciï a l'espai adjudicat, aquest espai vacant es podrà reassignar entre els sol·licitants d'aquell trimestre, seguint els mateixos criteris que els esmentats en l'article anterior.

Capítol 4. DE LES LLICÈNCIES MUNICIPALS DE LES OCUPACIONS COMERCIALS DE LA VIA PÚBLICA

Secció 1 Disposicions generals

Article 35 Subjecció a llicència municipal d'ocupació comercial via pública.

- 1 La instal·lació i el funcionament de les ocupacions comercials via pública en els espais lliures públics o privats d'ús públic requereix la prèvia obtenció d'una llicència municipal.
- 2 La instal·lació de les ocupacions comercials via pública en espai lliure públic de titularitat municipal és un supòsit d'ús comú especial i es subjecta a una llicència per a l'aprofitament especial del sòl de domini públic municipal en què s'ubica.
- 3 La llicència per a la instal·lació de les ocupacions comercials via pública en espais lliures privats d'ús públic autoritza l'aprofitament especial de l'ús públic a què es troben afectes, i se sotmet a les condicions establertes en aquesta Ordenança.

Article 36 Concurrencia de llicències

La llicència de l'ocupació comercial via pública és independent de les altres llicències o actes de control preventiu que concorrin sobre l'activitat.

Article 37 Inexistència de dret preexistent

- 1 L'Ajuntament és el titular del domini públic sense que existeixi un dret preexistent del titular de l'activitat a utilitzar com a propi l'espai públic. La mera concurrència dels requisits necessaris perquè l'ocupació per a l'ús de via pública pugui ser autoritzada no atorga cap dret a l'obtenció de la llicència municipal de l'ocupació comercial via pública.
- 2 L'Ajuntament, considerant totes les circumstàncies existents o previsibles, té plena discrecionalitat per atorgar o denegar, i també revocar la llicència per raons d'interès públic d'acord amb l'establert a l'article 57 i hi ha de prevaler l'interès general sobre el particular.

Article 38 Abast de la llicència

- 1 L'atorgament de la llicència municipal d'ocupació comercial via pública habilita per exercir de forma annexa o accessòria l'activitat de restauració o altres permesos en els mateixos termes que permet el títol habilitant de l'activitat de l'establiment de restauració o assimilat, o altres permesos amb les limitacions establertes en aquesta Ordenança i les que en matèria de consum, prevenció de l'alcoholisme, emissió de sorolls o qualsevol altres estableixen les ordenances municipals i la legislació sectorial aplicable.
- 2 La llicència municipal d'ocupació comercial via pública s'atorga salvat el dret de propietat i sens perjudici del de terceres persones.

Article 39 Contingut de la llicència

- 1 La llicència atorgada per l'òrgan municipal competent inclou almenys la delimitació i les dimensions de l'espai sobre el qual s'autoritza, la situació, l'horari, les limitacions a què resta condicionada, els elements que s'han d'instal·lar a la via pública, amb especificació de les característiques, i també el període de vigència.
- 2 La llicència anirà acompanyada de la documentació gràfica necessària per a la perfecta comprensió del seu contingut així com de la fitxa d'ordenació de l'espai si s'escau.

Article 40 Cèdula de l'ocupació comercial via pública

- 1 L'Ajuntament ha de proporcionar a la persona titular de la llicència d'ocupació comercial via pública una cèdula acreditativa del seu atorgament i de les seves característiques, i la persona titular de la llicència té l'obligació de situar-la a l'entrada del local principal, de forma que sigui visible des de la via pública i a una alçada entre 1,00 i 1,60 metres d'alçada.
- 2 L'Ajuntament ha de lliurar la cèdula amb la renovació de la llicència pel termini que s'hagi sol·licitat.
- 3 La cèdula inclourà un distintiu en relació a l'existència de lavabos adaptats a la normativa d'accessibilitat i supressió de barreres, si és el cas.

Article 41 Requisits generals per a la sol·licitud de la llicència

- 1 La persona interessada a obtenir la llicència d'ocupació comercial via pública ha de ser titular de l'establiment de

- restauració o assimilat o altres permisos a què es vincula la ocupació comercial via pública.
- 2 L'establiment de restauració o assimilat o altres permisos ha d'estar degudament legalitzat amb la llicència d'establiment obert al públic o amb la comunicació prèvia d'activitat o altra autorització corresponent. .
 - 3 En el cas que estigui sotmès a llicència o règim de comunicació, el titular de l'establiment de restauració o assimilat o altres permisos ha d'haver comunicat a l'Ajuntament la posada en funcionament de l'activitat i, si escau, ha d'estar en possessió de l'acta de verificació.
 - 4 El titular de l'establiment de restauració o assimilat o altres permisos ha de disposar d'una pòlissa d'assegurança que estengui la seva cobertura als riscos, d'igual naturalesa, que es poden derivar de la utilització de l'ocupació comercial via pública i els seus elements.

Article 42 Circumstàncies per atorgar o denegar la llicència

- 1 Per a la concessió o denegació de la llicència de l'ocupació comercial via pública, l'òrgan municipal competent ha de tenir en compte, almenys, les circumstàncies següents:
 - a) El valor patrimonial o turístic de la zona.
 - b) La concurrència d'instal·lacions de l'ocupació comercial via pública, la normativa de medi ambient i qualsevol altre normativa sectorial d'aplicació.
 - c) La incidència en la seguretat i mobilitat, accessibilitat de la zona, i la intensitat del pas de vianants.
 - d) La particular disposició de l'espai públic de la zona
- 2 L'existència de procediments de disciplina que es trobin en tramitació amb relació al local principal pot motivar la denegació de la llicència d'ocupació comercial via pública.
- 3 L'existència de deutes de naturalesa tributària local de la persona titular de l'establiment de restauració o assimilat a què es vincula la ocupació comercial comporta la denegació de la llicència d'ocupació comercial via pública

Article 43 Obligacions dels titulars de les llicències d'ocupació comercial via pública

- 1 Els titulars de la llicència municipal d'ocupació comercial via pública, durant la seva vigència, estan obligats a:
 - a) Deixar sempre lliure d'obstacles l'itinerari de vianants, no ocupant amb cap tipus d'objecte l'espai públic fora dels límits assenyalats pel perímetre de l'ocupació comercial via pública.
 - b) Retirar diàriament de l'espai d'ús públic els elements bàsics i els elements accessoris quan l'establiment de restauració o assimilat o altres de permisos estigui tancat, i situar aquests elements en les condicions que estableix la llicència, excepte en espais subjectes a regulació per fitxes d'ordenacions quan aquestes així ho estableixin.
 - c) Garantir que el gàlib autoritzat d'ocupació comercial manté les condicions sense les quals no li hauria estat atorgada la llicència. Caldrà tenir una cura especial en no reduir les distàncies del mobiliari de d'ocupació comercial via pública als elements de mobiliari urbà establertes a l'Article 9 d'aquesta ordenança.
 - d) Adaptar les instal·lacions a les noves condicions que estableixin les disposicions normatives posteriors a l'atorgament de la llicència.
 - e) Complir les condicions de la llicència atorgada.
 - f) Mantenir vigent la pòlissa d'assegurances corresponent a l'establiment i la terrassa i altres elements permisos, que ha de cobrir almenys els riscos de funcionament de la terrassa, dels seus elements, de la instal·lació i de la reposició dels elements de l'espai d'ús públic.
 - g) Informar a l'òrgan municipal competent de qualsevol canvi relatiu a les condicions autoritzades o a les característiques o el funcionament de l'ocupació comercial via pública, demanar-ne la revisió quan correspongui en atenció als terminis establerts i sol·licitar l'ampliació o la modificació de la llicència si els canvis previstos ho justifiquen.
 - h) Reparar els danys que es produeixin sobre l'espai d'ús públic en què s'ubica l'ocupació comercial via pública, derivats de la seva utilització.
 - i) Mantenir les instal·lacions i els elements que componen l'ocupació comercial via pública i el seu entorn en les degudes condicions de neteja i seguretat, tant durant l'activitat com immediatament després de tancar-la al públic.
 - j) Retirar totes les instal·lacions i elements que componen l'ocupació comercial via pública en el moment de cessament de l'activitat.
- 2 A la finalització del termini de vigència de la llicència, o el supòsit que es produeixi la finalització anticipada per circumstàncies sobrevingudes, els titulars de la llicència hauran de reparar els danys que s'hagin produït sobre l'espai d'ús públic en què s'ubica l'ocupació comercial via pública, derivats de la seva utilització i restituir al seu estat original desinfectant-lo de les instal·lacions en el sòl i en el subsòl a la situació anterior a l'atorgament de la llicència.

Secció 2. Procediment general d'atorgament o denegació de les llicències de terrasses

Article 44 Termini per a la presentació de sol·licituds de les llicències

- 1 Les llicències d'ocupació s'atorgaran trimestralment, excepte en cas de festivals o esdeveniments esporàdics. A tals efectes s'entén:



- 1 1r trimestre (1 de gener a 31 de març)
 - 2 2n trimestre (1 d'abril a 30 de juny)
 - 3 3r trimestre (1 de juliol a 30 de setembre)
 - 4 4t trimestre (1 d'octubre a 31 de desembre)
- 2 En una mateixa sol·licitud d'autorització d'ocupació del domini públic per a terrasses, es podrà sol·licitar l'ocupació per a un termini mínim d'un trimestre, si bé es podrà sol·licitar per a dos o tres trimestres o bé pels quatre trimestres conjuntament.
 - 3 La presentació de sol·licituds per a cada trimestre es farà durant el trimestre immediatament anterior al que se sol·licita i fins a 10 dies hàbils a la finalització d'aquest, i només s'admetrà una sola sol·licitud d'ampliació dels metres quadrats d'ocupació per trimestre. Aquesta sol·licitud d'ampliació es podrà presentar en qualsevol moment del/s trimestre/s autoritzat/s, sense possibilitat de tornar a sol·licitar-ne cap altra més fins a la resta del període autoritzat.
 - 4 En cas de demanar l'ocupació per a dos o més trimestres, la sol·licitud es farà igualment durant el trimestre immediatament anterior al primer que se sol·liciti, i fins a 10 dies hàbils a la finalització d'aquest. En el cas de sol·licitar l'ocupació per a tot l'any, les sol·licituds es presentaran de l'1 al 31 de gener de cada exercici, i seran vàlides fins al 31 de desembre.
 - 5 En tots els casos, les sol·licituds aniran acompanyades de la corresponent autoliquidació de la taxa pel període que se sol·licita, sense possibilitat de poder sol·licitar amb posterioritat, l'abonament de part de l'import liquidat per la no ocupació o la modificació de l'autorització atorgada.

Article 45 Sol·licitud

- 1 El procediment per atorgar una llicència d'instal·lació de terrassa s'inicia amb la presentació de la sol·licitud, que ha de reunir les condicions establertes a l'article 66 de la Llei 39/2015, d'1 d'octubre, del Procediment Administratiu Comú de les Administracions Públiques.
- 2 La sol·licitud ha de concretar:
 - L'objecte de la petició i termini de l'ocupació.
 - L'establiment de restauració o assimilat a què s'ha de vincular la terrassa i llicència o règim de comunicació que té l'activitat.
 - El nombre de cadires i taules que es pretén instal·lar, i l'aforament previst.
 - L'augment de l'aforament previst respecte de l'establiment principal a efectes de l'assegurança de responsabilitat civil.
 - La disponibilitat d'espais per l'emmagatzematge dels elements bàsics de la terrassa.
 - Declaració responsable de disposar de la pòlissa de responsabilitat civil de l'activitat, d'acord amb la normativa vigent, amb el compromís que inclogui la terrassa i els seus elements un cop autoritzada l'ocupació i que així mateix inclogui l'aforament global tan del local com de la terrassa.
 - Declaració responsable de ser coneixedor i d'acceptar el conjunt de condicions requerides per aquesta administració local per a la tramitació de la llicència sol·licitada i, en particular, aquelles referides a les mesures provisionals i de suspensió temporal que es poden emprendre d'acord amb allò previst als articles 54 i 76 d'aquesta ordenança, declaració entesa com a consentiment informat.
- 3 La sol·licitud corresponent s'ha d'acompanyar almenys amb la documentació següent:
 - Plànol de l'emplaçament de l'establiment de restauració o assimilat.
 - Plànol a escala i acotat dels locals interiors que concreti la superfície de la sala de públic interior de la planta baixa i altell o primer pis, els lavabos i l'accessibilitat i el front del local als efectes de poder aplicar si s'escau la fórmula polinòmica per assignar proporcionadament els drets segons es regula a l'article 33.
 - Plànol a escala i acotat de la superfície de la terrassa i de tots els seus elements proposats sobre la qual sol·licita la llicència, amb indicació o senyalització dels elements urbans existents sobre o a prop de la terrassa que se sol·licita, i concretant la distància existent entre ells, o còpia de la fitxa d'ordenació corresponent.
 - Justificant de pagament de les taxes corresponents.
- 4 Pel que fa al para-sol, aquest no ha de ser propagador de la flama. A tals efectes, abans de la seva col·locació, caldrà efectuar una declaració responsable del titular acompanyada d'un certificat emès pel fabricant o laboratori homologat referit expressament a aquest material.
- 5 Pel que fa a les estufes, declaració responsable que en cap cas s'instal·laran estufes, una vegada s'hagin autoritzat, sense disposar de la documentació següent:
 - certificat d'homologació de la comunitat europea de l'estufa o les estufes.
 - Contracte amb empresa de manteniment i subministrament especialitzada en instal·lacions GLP i els seus derivats i d'extintors suficients i ubicats en un lloc de fàcil accés.
 - Assegurança de responsabilitat civil vigent on es contempli la instal·lació d'estufa a la via pública.
 - El compliment de la resta de condicions establertes en la present ordenança quan a les estufes.
 - La resta de documentació exigida en aquesta ordenança per la instal·lació dels diferents elements que regula.
- 6.- Per a qualsevol instal·lació elèctrica, caldrà presentar una declaració responsable, abans de la primera utilització, del titular

acompanyada d'un certificat emès per tècnic competent referit expressament a aquesta instal·lació exterior i en el qual consti que la instal·lació elèctrica a les terrasses inclosa la instal·lació d'enllumenat compleix el Reglament electrotècnic de baixa tensió i les instruccions tècniques complementàries que li són d'aplicació.

7.- La sol·licitud es considera completa quan s'hagi presentat tota la documentació exigida.

8.- Mitjançant acord de la Junta de Govern Local es podran establir si es considera oportú altres requisits a complir i presentar per l'interessat i que no s'hagin concretat en la present ordenança.

Article 46 Procediment

- 1 Un cop que s'ha rebut la sol·licitud i la documentació s'ha de verificar el compliment dels requisits generals i la documentació presentada.
- 2 Es comunicarà a la Guàrdia Urbana, al zelador, al tècnic municipal de les activitats, i al tècnic d'espai públic i/o si s'escau altre tècnic o personal de l'ajuntament pel seu coneixement i per tal que en el termini de 10 dies emetin l'informe que considerin. També, i en el mateix termini, es demanarà de la recaptació Municipal informe per conèixer si el titular, en els termes definits a l'article 4 d'aquesta ordenança, es troba al corrent de pagament de les seves obligacions tributàries envers aquesta administració local i, en particular, d'aquelles que fan referència a l'ocupació de via pública.
- 3 En el cas que la sol·licitud d'ocupació per a instal·lar taules i cadires de terrasses vulgui sobrepassar l'espai frontal de l'activitat, s'incorporarà l'audiència prèvia de la propietat i/o titular de les finques veïnes, als efectes que puguin manifestar, en el termini de 10 dies, que no se'n deriven perjudicis per a la normal utilització de les seves finques.
- 4 Quan en un espai lliure amb tolerància d'ocupació la franja a ocupar no es trobi situat davant de l'establiment de què depèn, si no davant de la finca confrontant, el tràmit d'autorització per a instal·lar taules i cadires de terrasses, incorporarà l'audiència prèvia de la propietat i/o titular de l'activitat adjacent a l'espai susceptible d'ocupació, als efectes que puguin manifestar, en el termini de 10 dies, que no se'n deriven perjudicis per a la normal utilització de la seva finca.

Article 47 Termini de resolució

- 1 La sol·licitud de llicència s'ha de resoldre en el termini d'un mes a partir de la petició.
- 2 Si transcorregut aquest període no s'ha resolt expressament, s'entendrà desestimada la petició per silenci administratiu.

Secció 3 Procediment general d'atorgament o denegació de les llicències altres que les terrasses

Article 48 Termini per a la presentació de sol·licituds de les llicències

- 1 Les llicències d'ocupació s'atorgaran trimestralment, excepte en cas de festivals o esdeveniments esporàdics. A tals efectes s'entén:
 - 5 1r trimestre (1 de gener a 31 de març)
 - 6 2n trimestre (1 d'abril a 30 de juny)
 - 7 3r trimestre (1 de juliol a 30 de setembre)
 - 8 4t trimestre (1 d'octubre a 31 de desembre)
- 2 En una mateixa sol·licitud d'autorització d'ocupació del domini públic per a ocupacions comercials altres que terrasses, es podrà sol·licitar l'ocupació per a un termini mínim d'un trimestre, si bé es podrà sol·licitar per a dos o tres trimestres o bé pels quatre trimestres conjuntament.
- 3 La presentació de sol·licituds per a cada trimestre es farà durant el trimestre immediatament anterior al que se sol·licita i fins a 10 dies hàbils a la finalització d'aquest, i només s'admetrà una sola sol·licitud d'ampliació dels metres quadrats d'ocupació per trimestre. Aquesta sol·licitud d'ampliació es podrà presentar en qualsevol moment del/s trimestre/s autoritzat/s, sense possibilitat de tornar a sol·licitar-ne cap altra més fins a la resta del període autoritzat.
- 4 En cas de demanar l'ocupació per a dos o més trimestres, la sol·licitud es farà igualment durant el trimestre immediatament anterior al primer que se sol·licita, i fins a 10 dies hàbils a la finalització d'aquest. En el cas de sol·licitar l'ocupació per a tot l'any, les sol·licituds es presentaran de l'1 al 31 de gener de cada exercici, i seran vàlides fins al 31 de desembre.
- 5 En tots els casos, les sol·licituds aniran acompanyades de la corresponent autoliquidació de la taxa pel període que se sol·licita, sense possibilitat de poder sol·licitar amb posterioritat, l'abonament de part de l'import liquidat per la no ocupació o la modificació de l'autorització atorgada.

Article 49 Sol·licitud

- 1 El procediment per atorgar una llicència d'ocupació comercial altra que terrassa s'inicia amb la presentació de la sol·licitud, que ha de reunir les condicions establertes a l'article 66 de la Llei 39/2015, d'1 d'octubre, del Procediment Administratiu Comú de les Administracions Públiques.
- 2 La sol·licitud ha de concretar:
 - L'objecte de la petició i termini de l'ocupació.
 - L'establiment comercial o assimilat a què s'ha de vincular l'ocupació i llicència o règim de comunicació que té l'activitat.

- Declaració responsable de disposar de la pòlissa de responsabilitat civil de l'activitat, d'acord amb la normativa vigent, amb el compromís que inclogui l'ocupació comercial a instal·lar i els seus elements un cop autoritzada l'ocupació
 - Declaració responsable de ser coneixedor i d'acceptar el conjunt de condicions requerides per aquesta administració local per a la tramitació de la llicència sol·licitada i, en particular, aquelles referides a les mesures provisionals i de suspensió temporal que es poden emprendre d'acord amb allò previst als articles 54 i 76 d'aquesta ordenança, declaració entesa com a consentiment informat.
- 3 La sol·licitud corresponent s'ha d'acompanyar almenys amb la documentació següent:
- Descripció bàsica de les característiques tècniques dels elements que han de conformar l'ocupació (materials, colors, mides, etc.), amb reportatge fotogràfic dels elements a instal·lar
 - Plànol de l'emplaçament de l'establiment comercial o assimilat i de l'ocupació sol·licitada, indicant la superfície a ocupar, la situació dels elements urbans existents sobre o a prop de l'ocupació que se sol·licita, i concretant la distància existent entre ells, o còpia de la fitxa d'ordenació corresponent.
 - Justificant de pagament de les taxes corresponents.
- 4 La sol·licitud es considera completa quan s'hagi presentat tota la documentació exigida.
- 5 Mitjançant acord de la Junta de Govern Local es podran establir si es considera oportú altres requisits a complir i presentar per l'interessat i que no s'hagin concretat en la present ordenança.

Article 50 Procediment

- 1 Un cop que s'ha rebut la sol·licitud i la documentació s'ha de verificar el compliment dels requisits generals i la documentació presentada.
- 2 Es comunicarà a la Guàrdia Urbana, al zelador, al tècnic municipal de les activitats, i al tècnic d'espai públic i/o si s'escau altre tècnic o personal de l'Ajuntament pel seu coneixement i per tal que en el termini de 10 dies emetin l'informe que considerin. També, i en el mateix termini, es demanarà de la recaptació Municipal informe per conèixer si el titular, en els termes definits a l'article 4 d'aquesta ordenança, es troba al corrent de pagament de les seves obligacions tributàries envers aquesta administració local i, en particular, d'aquelles que fan referència a l'ocupació de via pública.

Article 51 Termini de resolució

- 1 La sol·licitud de llicència s'ha de resoldre en el termini d'un mes a partir de la petició.
- 2 Si transcorregut aquest període no s'ha resolt expressament, s'entendrà desestimada la petició per silenci administratiu.

Secció 4 Efectes

Article 52 Renovació

- 1 En els espais subjectes a fitxes d'ordenació les llicències atorgades no són objecte de renovació automàtica i s'han de sol·licitar per a cada nou termini. En aquest supòsit, caldrà que l'interessat sol·liciti expressament aquesta renovació acompanyada del pagament de la taxa corresponent al període sol·licitat i de l'acreditació d'estar al corrent de pagament de les seves obligacions tributàries envers aquesta administració local i, en particular, d'aquelles que fan referència a l'ocupació de via pública pels períodes anteriors al nou termini demanat, a més d'una declaració responsable al efecte que pot estar integrada en el model de sol·licitud, i còpia de la llicència o referència de la llicència de la qual sol·licita la renovació. La renovació només es pot sol·licitar sempre que no s'hagi fet cap modificació respecte a la ocupació de la via pública autoritzada amb anterioritat d'acord amb la present ordenança. En cas que manqui el pagament de la taxa i no s'acrediti estar al corrent de pagament de les seves obligacions tributàries envers aquesta administració local i, en particular, d'aquelles que fan referència a l'ocupació de via pública pels períodes anteriors al nou termini sol·licitat, no es tindrà per renovada la llicència.
- 2 En aquells espais subjectes a fitxes d'ordenació en la que es donin situacions de concurrència de sol·licituds, s'haurà de tornar a repartir l'espai disponible segons l'establert a l'article 29 de la present Ordenança.
- 3 En els espais subjectes a fitxes d'ordenació motivades per ampliacions de voreres que no comportin situacions de concurrència de sol·licituds les llicències es renovaran automàticament seguint les condicions establertes a l'apartat 1.
- 4 L'Ajuntament pot denegar la renovació automàtica d'aquestes llicències en els supòsits següents:
 - a) Si s'han iniciat procediments per molèsties de soroll o d'altres tipus derivats de l'activitat.
 - b) Si s'observa un incompliment reiterat de les condicions de la llicència. Es tindrà en compte especialment si s'incompleix la limitació de tenir instal·lat més mobiliari del que correspongui a l'autoritzat a la llicència d'acord amb el que estableix a l'Article 10 d'aquesta ordenança, i si s'incompleixen les distàncies del mobiliari de la terrassa als elements de mobiliari urbà establertes a l'Article 9 d'aquesta ordenança.
 - c) Si s'ha iniciat un procediment sancionador pel no compliment de les condicions de la llicència principal o de l'ocupació comercial via pública per falta greu o molt greu.
 - d) Si existeix un canvi de titular de l'activitat no legalitzat i tampoc s'ha efectuat la comunicació de la transmissió de la llicència de l'ocupació comercial via pública sempre que aquesta estigui vigent.

- e) Si s'han modificat les circumstàncies existents actualment respecte a les existents en el moment de l'atorgament de la llicència objecte de la renovació.
 - f) En general quan resulti incompatible amb les condicions generals aprovades amb posterioritat a la seva concessió, produeixi danys en el domini públic o menyscabi l'ús general, incompleixi les condicions en base a la qual es va concedir la llicència, o bé en el cas que no adoptin les mesures correctores que li siguin requerides.
 - g) En cas de no trobar-se al corrent de pagament de les seves obligacions tributàries envers aquesta administració local i, en particular, d'aquelles que fan referència a l'ocupació de via pública pels períodes anteriors al nou termini demanat.
- 5 La llicència podrà ser revocada unilateralment per l'Ajuntament en els termes previstos a l'Article 57.

Article 53 Transmissió

- 1.- La llicència municipal de l'ocupació comercial via pública és transmissible només si esta vigent juntament amb la transmissió del títol habilitant de l'establiment de restauració o assimilat o altres permesos a què està vinculada.
- 2.- Per ser efectiva la transmissió a part d'estar vigent la llicència cal que es comuniqui per escrit a l'òrgan competent per a l'atorgament de la llicència d'ocupació comercial via pública, conjuntament amb l'aportació de l'acreditació del pagament de les taxes o la tributació que, per aquesta transmissió, pugui correspondre.
- 3.- No es poden transmetre les llicències que, en relació amb l'ocupació comercial via pública:
 - a) Són objecte d'un procediment d'inspecció, d'un expedient sancionador o de qualsevol altre procediment d'exigència de responsabilitats administratives, mentre no s'hagi complert la sanció imposada o s'hagi resolt l'arxiu de l'expedient per manca de responsabilitats.
 - b) Són objecte d'un procediment de revocació o caducitat, fins que no hi hagi una resolució ferma que confirmi la llicència.

Article 54 Suspensió temporal

- 1 Si hi concorren circumstàncies sobrevingudes d'interès públic que impedeixen l'efectiva utilització dels espais per a la finalitat autoritzada d'ocupació comercial via pública, com ara esdeveniments públics, situacions d'emergència o altres de naturalesa anàloga, la llicència municipal d'ocupació comercial via pública resta sense efecte de forma temporal fins que desapareguin les circumstàncies, sense generar dret a indemnització. Amb aquesta finalitat, la resolució que s'adopti ha d'indicar el termini de la suspensió de forma motivada.
- 2 Els titulars de les llicències municipals d'ocupació comercial via pública tenen l'obligació de retirar els elements de la via pública en els supòsits esmentats a l'apartat anterior, a partir de l'ordre verbal en situacions d'emergència i perill o bé a partir de la notificació de la resolució municipal corresponent i en el termini que aquesta estableixi.

Article 55 Extinció

- 1 La llicència municipal d'ocupació comercial via pública s'extingeix pels motius següents:
 - a) Pel transcurs del termini de vigència atorgat.
 - b) Per renúncia de la persona titular.
 - c) Per cessament en l'activitat de l'establiment de restauració o assimilat, o altres permesos.
 - d) Per revocació.
 - e) Per caducitat.
 - f) Per manca de pagament de la taxa corresponent dins del període de pagament voluntari.
- 2 Un cop que la llicència municipal d'ocupació comercial via pública s'ha extingit, qui n'ha estat el titular està obligat a retornar els espais ocupats a l'estat originari i, si la llicència ho estableix expressament, a millorar les condicions en què estaven abans de la instal·lació. En tot cas, el no compliment d'aquesta obligació habilita l'Ajuntament per a la seva execució a càrrec del titular de la llicència.

Article 56 Caducitat

- 1 L'Ajuntament pot declarar la caducitat de la llicència anual o trimestral en el cas que, en qualsevol moment de la seva vigència, l'activitat s'aturi sense justificació durant més de trenta dies naturals.
- 2 La declaració de caducitat no genera dret a rebre indemnització.
- 3 El procediment per declarar la caducitat s'inicia d'ofici, s'ha de donar un tràmit d'audiència a les persones interessades i s'ha de resoldre i notificar dins del termini de 3 mesos.

Article 57 Revocació

- 1 La llicència municipal d'ocupació comercial via pública pot ser revocada per motius d'interès públic en els supòsits següents:
 - a) Si resulta incompatible amb les condicions generals aprovades amb posterioritat.
 - b) Si el titular incompleix els requisits o les condicions en virtut dels quals li va ser atorgada.
 - c) Si canvien o desapareixen les circumstàncies que van determinar l'atorgament de la llicència, o si en sobrevenen



- d'altres de noves que, en el cas d'haver existit, n'haurien comportat la denegació.
- d) Si la ocupació no s'ha adaptat a les noves normes que l'afectin, dins el termini que s'hagi establert amb aquesta finalitat.
 - e) Si la revocació és imposada com a sanció.
 - f) Si es produeixen danys en el domini públic, se n'impedeix la utilització per activitats de major interès públic o es menyscaba l'ús general.
- 2 La revocació no genera dret a indemnització.
 - 3 El procediment per revocar la llicència s'inicia d'ofici, s'ha de donar un tràmit d'audiència a les persones interessades.
 - 4 La resolució de la revocació i la notificació d'aquesta s'han de produir dins el termini de tres mesos des del moment en què es notifica l'obertura de l'expedient.

Article 58 Fiança

- 1 Prèviament a l'atorgament de les llicències es pot exigir, en els casos en què les característiques de l'ús així ho aconsellin tal com succeeix en el cas d'execució de rases i cales, la constitució d'una fiança a fi de garantir i cobrir el cost de reposició, reparació o restitució del domini públic i altres elements de la via pública al seu estat inicial una vegada es produeixi el cessament de l'activitat, d'acord amb l'establert a les ordenances fiscals i en el seu defecte d'acord amb l'informe dels serveis tècnics municipals.
- 2 Igualment es pot exigir, en els casos en què les característiques de l'ús així ho aconsellin la constitució d'una fiança a fi de garantir el compliment de les obligacions inherents a l'ús i per tal de cobrir el cost de reparació o reconstrucció per possibles danys, per destrucció o deteriorament del domini públic i altres elements de la via pública.

Capítol 5 REGULACIÓ DE LES CONDICIONS DE TRANSFORMACIÓ DE L'ESPAI PÚBLIC PER A FER POSSIBLE LA INSTAL·LACIÓ DE TERRASSES

Article 59 Transformació de l'espai públic per fer possible la instal·lació de terrasses

- 1 Resulta convenient admetre i regular la instal·lació de terrasses a l'àmbit del centre històric de la ciutat, en espais quina configuració física prèvia, de distribució clàssica dels carrers distribuïts en voreres i calçada, és a diferent nivell. I, d'aquesta manera fomentar i ampliar, progressivament, i en la mesura de les possibilitats, els usos propis dels vianants en aquests carrers, altres que el tradicionalment destinat al pas de vehicles a motor, i ampliar les voreres actuals, o la formació d'un espai públic adequat per a instal·lar terrasses.
- 2 Els plans i projectes públics de transformació d'aquest espai de la ciutat tendiran a possibilitar i potenciar els diferents usos propis dels vianants i a possibilitar també la instal·lació de terrasses amb taules i cadires.
- 3 L'esmentada transformació i ampliació de les voreres en aquest àmbit de la ciutat, podrà efectuar-se també sota l'impuls de la iniciativa privada. En aquests casos l'autorització d'ampliacions de voreres i l'ús de les terrasses en les voreres ampliades seguirà el següent règim i procediment:
 - a) L'Ajuntament haurà de ponderar l'interès públic de l'actuació i la seva compatibilitat amb l'ús públic comú general. En aquest procediment els Serveis Tècnics municipals estudiaran el repertori de solucions que més s'adeqüin a l'envergadura de l'actuació, i al calendari o programa de transformacions futures. En conseqüència el repertori de materials, que seran escollits en cada cas, podrà anar des dels propis de les places i voreres (petris, ceràmics, etc ..), fins als adequats a parcs i jardins o instal·lacions efímeres o provisionals (estructures de fusta, sòls permeables , etc...).
 - b) L'autorització de l'ampliació de la vorera, si procedís, serà objecte del corresponent expedient d'aprovació del projecte d'obra municipal ordinària i seguirà el tràmit de l'exposició pública del projecte, i serà a càrrec del particular interessat fer-se càrrec de les despeses de transformació, prèvia l'assumpció, per escrit, del compliment d'aquest compromís, el qual adoptarà la forma de conveni administratiu i s'incorporarà a l'expedient d'aprovació del projecte, abans de la seva aprovació inicial.
 - c) És requisit imprescindible que l'actuació de transformació de la vorera o espai públic, disposi de l'informe previ favorable de la Guàrdia Urbana.
 - d) El projecte haurà de ser objecte també d'informe per part dels serveis tècnics municipals i caldrà demanar l'informe corresponent a les companyies de serveis afectats. El projecte que s'aprovi definitivament haurà de resoldre les afectacions i els elements o serveis afectats i inclourà l'execució de les obres confrontants o que resultin necessàries per a donar continuïtat o coherència a l'ampliació projectada, amb el reforç, desplaçament o substitució de serveis afectats per l'ampliació.
 - e) Abans de l'aprovació definitiva del projecte d'obra municipal ordinària el particular interessat haurà de dipositar a l'Ajuntament l'import total de l'actuació, que inclou l'IVA, i assumir el cost final del projecte, íntegrament al seu càrrec.
 - f) Les obres del projecte d'obra municipal ordinària seran executades o contractades per l'Ajuntament.
 - g) L'autorització de la ocupació de la via pública o vorera objecte de l'ampliació amb taules i cadires, que si s'escau

resulti autoritzable pel període que se sol·liciti serà objecte de les taxes corresponents i s'atorgarà sense perjudici de tercers i podrà ser revocada per l'Ajuntament en qualsevol moment, de manera motivada, per raons d'interès públic, sense generar dret a indemnització. També podrà ser revocada l'autorització per incompliment de les normes vigents, per l'incompliment de les condicions de l'autorització, dels horaris, del règim de sorolls, per causar molèsties als veïns, o qualsevol altra causa degudament justificada.

- h) L'import de les obres sufragades pel particular té caràcter finalista. Una vegada executada o rebuda l'obra, si resulta que el seu cost és inferior a la quantitat abonada, es retornarà la part sobrant, i si resulta d'un cost superior a la quantitat dipositada es requerirà l'ingrés de la diferència. Una vegada consolidat i fet efectiu el pagament total de l'obra, aquest serà considerat per l'Ajuntament com a una donació, i l'Ajuntament lliurarà si ho sol·licita l'interessat el certificat acreditatiu als efectes fiscals que corresponguin d'acord amb la normativa d'aplicació.
- 4 A altres àmbits diferents del Centre Històric, també es considerarà oportú efectuar aquest tipus d'actuacions, en aquells carrers que poden constituir eixos de vianants on existeixin activitats econòmiques i que puguin ajudar a estructurar l'activitat cívica de barri. Per a la transformació de l'espai públic caldrà en cada cas que l'actuació estigui prevista o sigui possible d'implantar d'acord amb el corresponent projecte d'urbanització o projecte d'obra municipal ordinària. L'impuls de la iniciativa privada es regularà d'acord amb els apartats anteriors.
- 5 L'Ajuntament podrà executar obres ordinàries d'ampliacions de vorera, sigui en el marc d'una reurbanització integral del carrer, bé sigui per a millorar i garantir la seguretat del pas de vianants. A aquests efectes, es considerarà que aquesta té un període d'amortització de 10 anys a comptar des de la data de certificació final de l'obra.
- 6 En el supòsit de l'espai públic per a l'emplaçament de terrasses en àmbits on s'hagi executat per part de l'Ajuntament, bé una reurbanització o bé una ampliació global de la vorera com a conseqüència de l'execució d'una obra municipal ordinària, el/s titular/s de la/es sol·licitud/s haurà/an de fer front a una part proporcional del cost de l'obra executada en el seu moment. Per al càlcul d'aquest import, es procedirà de la següent forma:
- Es determinarà el cost que va correspondre, en el marc de l'obra municipal executada, als metres quadrats de vorera que és objecte de sol·licitud. En aquest càlcul també s'hi imputarà qualsevol altra obra municipal complementària a la principal que s'entengui com una millora de la qualitat o la seguretat del tram de vorera objecte de sol·licitud, i que s'hagi pogut executar dins del termini esmentat.
 - Es dividirà l'import obtingut entre 10 anys i es multiplicarà pels anys que restin des del moment de la sol·licitud fins a arribar als 10 anys, a comptar des de la data de certificació final de l'obra executada.
 - En el supòsit de que l'Ajuntament rebi una o més sol·licituds d'ocupació per terrasses en algun dels àmbits que hagin estat objecte d'aquestes obres municipals ordinàries dins del termini de 10 anys a comptar des de la data de certificació final de l'obra, es repartirà proporcionalment entre tots els sol·licitants el cost pendent d'amortitzar.

Capítol 6 RÈGIM DE PROTECCIÓ DE LA LEGALITAT I D'INSPECCIÓ I CONTROL

Article 60 Protecció de la legalitat

- Les accions o omissions que presumptament comportin una vulneració de les determinacions contingudes en aquesta Ordenança, subjectes a sanció, han de donar lloc a les actuacions administratives necessàries per aclarir els fets i per incoar un procediment o més d'un que tinguin per objecte, conjuntament o separadament, l'adopció de les mesures següents:
 - La restauració de la realitat física alterada i de l'ordre jurídic vulnerat.
 - La imposició de sancions.
 - La determinació dels danys i els perjudicis causats.
- En qualsevol dels procediments a què fa referència l'apartat 1 es poden acordar les mesures provisionals necessàries.

Article 61 Inspecció i control

- Els titulars de les llicències municipals d'ocupació comercial via pública han de permetre i facilitar l'acció inspectora de l'Ajuntament, la qual es pot dur a terme en qualsevol moment, sense perjudici de les accions específiques de control de funcionament de l'ocupació i de revisió de les llicències municipals.
- L'acció inspectora municipal la duen a terme les persones al servei de l'Ajuntament que exerceixen l'acció d'inspectora i que tenen la consideració d'agents de l'autoritat i pels membres de la Guàrdia Urbana. També poden col·laborar en la inspecció persones o empreses amb l'especialització tècnica i l'habilitació que es determini per decret.
- Com a resultat de la inspecció, els agents actuants han d'estendre un acta, en la qual les persones interessades poden fer constar la seva disconformitat i les seves observacions. L'acta s'ha de notificar a les persones interessades i a l'òrgan municipal competent.

Article 62 Actuacions administratives

- Si el resultat de la inspecció constata irregularitats, l'òrgan competent, després de valorar la incidència que tenen en la seguretat de les persones o els béns o en la convivència entre els ciutadans, pot optar entre:
 - Requerir les modificacions o millores necessàries per reparar les irregularitats, fixar un termini per efectuar-les i obrir

un procediment sancionador si no són fetes dins el termini establert.

- b) Acordar directament l'obertura del procediment sancionador, amb l'adopció de les mesures provisionals que siguin necessàries, sens perjudici de les mesures prèvies a la incoació del procediment sancionador exposades a la lletra següent.
- c) Ordenar el tancament i cessament del funcionament de l'ocupació autoritzada, la suspensió de la llicència de l'ocupació i la retirada dels seus elements o iniciar un procediment de revocació de la llicència.

Article 63 Ocupació comercial a la via pública sense llicència en espais d'ús públic de titularitat municipal

- 1 Les instal·lacions de les ocupacions comercials a la via pública subjectes a aquesta Ordenança i els seus elements integrants, que es trobin sobre espais d'ús públic de la titularitat municipal sense la preceptiva llicència o que excedeixin la superfície autoritzada poden ser retirats mitjançant una ordre de l'òrgan competent, en l'exercici de la potestat de recuperació d'ofici de l'Ajuntament. Aquesta ordre podrà ser verbal si concorren situacions que suposin un perill o molèsties als vianants i resta d'usuaris de la via pública i per aquest motiu es podrà executar d'immediat si no s'adopten les mesures adients pel propi interessat. Si la situació no suposa un perill ni molèsties o es legalitzable es concedirà prèviament audiència i un termini de 15 dies per tal de legalitzar la situació.
- 2 Els serveis municipals poden executar l'ordre sense més avís que la notificació a la persona interessada de l'ordre a què fa referència l'apartat 1, si bé per raons d'urgència, perillositat i molèsties als vianants aquesta ordre pot ser verbal. Aquesta notificació es pot dur a terme en el mateix moment de la retirada o de l'acte de l'execució material.
- 3 L'ordre de retirada empara totes les execucions materials que calgui fer mentre persisteixin les circumstàncies que la van motivar.
- 4 En el cas de resistència al desallotjament, s'han d'adoptar les mesures necessàries per a la recuperació de la possessió del domini públic.

Article 64 Ocupació comercial a la via pública sense llicència en espais d'ús públic de titularitat privada

- 1 Les instal·lacions de les ocupacions comercials a la via pública subjectes a aquesta Ordenança que es trobin sobre espais privats d'ús públic sense llicència poden ser objecte de les mesures provisionals prèvies de suspensió. Amb aquesta finalitat, l'Ajuntament pot procedir, prèvia l'audiència a la persona interessada, a ordenar motivadament el tancament i cessament del funcionament de l'ocupació comercial a la via pública i la retirada dels seus elements, aquesta ordre podrà ser verbal si concorren situacions que suposin un perill o greus molèsties als vianants i resta d'usuaris de la via pública i per aquest motiu es podrà executar d'immediat si no s'adopten les mesures adients pel propi interessat, llevat que la situació sigui legalitzable cas aquest en que en el mateix termini de 15 dies es requerirà al titular la seva legalització.

Article 65 Retirada diària dels elements de la terrassa i altres ocupacions a la via pública

- 1 L'incompliment reiterat de l'obligació de retirar diàriament de l'espai públic els elements bàsics de la terrassa i altres ocupacions comercials a la via pública faculta l'Ajuntament, amb aplicació de criteris de congruència i proporcionalitat, per procedir a la retirada dels elements de la terrassa i altres ocupacions a la via pública de l'espai públic.
- 2 L'Ajuntament ha de notificar a la persona titular de la llicència de terrassa i altres ocupacions comercials a la via pública aquesta actuació de retirada, ha d'indicar el lloc on aquests elements han estat dipositats i ha de practicar la liquidació de la taxa corresponent.
- 3 La notificació a què es refereix l'apartat anterior ha d'advertir del termini màxim dintre del qual la persona interessada pot recollir al seu càrrec els elements retirats, i sinó atén aquesta obligació l'Ajuntament pot considerar aquests elements com a abandonats i procedir, si escau, a la seva destrucció o alienació.

Article 66 Despeses derivades de la retirada

Les despeses que s'originin per les actuacions referides a l'Article 63, a l'Article 64 i a l'Article 65 juntament amb l'import dels danys i perjudicis causats, són a càrrec de la persona responsable de la instal·lació, que està obligada al seu ingrés, prèvia la corresponent liquidació.

Capítol 7 RÈGIM SANCIONADOR

Article 67 Infraccions

- 1 Les infraccions tipificades per la legislació d'espectacles públics i activitats recreatives, de medi ambient, d'urbanisme o qualsevol altre normativa sectorial seran sancionades d'acord amb la regulació respectiva. Les infraccions previstes alhora en l'Ordenança municipal de civisme i convivència ciutadana es tramitaran d'acord amb l'esmentada ordenança de civisme, sense perjudici que s'apliquin les sancions més favorables entre ambdues ordenances.
- 2 A més, constitueixen infraccions administratives a aquesta Ordenança les accions i les omissions que contravenen les obligacions, els deures, les càrregues i les prohibicions que s'hi estableixen.
- 3 Les infraccions que tipifica aquesta Ordenança es classifiquen en infraccions molt greus, greus i lleus.

Article 68 Infraccions molt greus, greus i lleus

1 Tenen el caràcter d'infracció molt greu:

- a) Instal·lar una terrassa o altres ocupacions comercials a la via pública a l'espai d'ús públic sense llicència o fora del període autoritzat, si això comporta una pertorbació rellevant de la convivència que afecti de manera greu, immediata i directa la tranquil·litat o l'exercici de drets legítims d'altres persones, o el normal desenvolupament d'activitats de tota classe o la salubritat o l'ornament públics.
- b) Incomplir l'horari de tancament en més de seixanta minuts, si això comporta una pertorbació rellevant de la convivència que afecti de manera greu, immediata i directa la tranquil·litat o l'exercici de drets legítims d'altres persones, o el normal desenvolupament d'activitats de tota classe o la salubritat o l'ornament públics.
- c) Incomplir tres o més vegades els requeriments específics formulats per l'Administració municipal, si comporta una pertorbació rellevant de la convivència que afecti de manera greu, immediata i directa la tranquil·litat o l'exercici de drets legítims d'altres persones o al normal desenvolupament d'activitats de tota classe a la salubritat o a l'ornament públics.
- d) Excedir l'ocupació de la terrassa en més del 30 per cent de la superfície autoritzada..
- e) Excedir l'ocupació en més de 30% per cent de les ocupacions comercials permeses a la via pública vinculades a una activitat legalment en vigor i situada en un establiment comercial.
- f) Reduir amb l'excés d'ocupació autoritzada l'ample lliure de la vorera de forma que pertorbi greument o impedeixi el pas dels vianants.
- g) Produir molèsties greus al veïnat derivades del funcionament de la terrassa i altres ocupacions comercials a la via pública amb incompliments de les condicions establertes en aquesta ordenança.
- h) Promoure la celebració d'actuacions en viu.

2 Tenen el caràcter d'infracció greu:

- a) Instal·lar una terrassa a l'espai d'ús públic i altres ocupacions comercials a la via pública sense llicència o fora del període autoritzat.
- b) Incomplir l'horari d'inici o tancament de la terrassa en més de trenta minuts i en menys de seixanta minuts.
- c) Incomplir tres o més vegades els requeriments específics formulats per l'Administració Municipal.
- d) Excedir l'ocupació de la terrassa en més del 10 per cent i fins al 30 per cent de la superfície autoritzada.
- e) Excedir l'ocupació en més del 10 per cent i fins al 30 per cent de les ocupacions comercials permeses a la via pública vinculades a una activitat legalment en vigor i situada en un establiment comercial
- f) Reduir amb l'excés d'ocupació autoritzada, l'ample lliure de la vorera de forma que pertorbi el pas dels vianants.
- g) Instal·lar a les terrasses elements no autoritzats.
- h) Instal·lar publicitat en els elements de la terrassa.
- i) Produir molèsties al veïnat derivades del funcionament de la terrassa i altres ocupacions comercials a la via pública amb incompliments de les condicions establertes en aquesta ordenança.
- j) Instal·lar equips musicals i altres elements de megafonia.
- k) Incomplir l'obligació de retirar i/o recollir els elements de les terrasses i altres ocupacions comercials a la via pública en finalitzar el seu horari de funcionament.
- l) Tancar els límits de la terrassa amb materials no autoritzats, siguin o no transparents.
- m) Exhibir qualsevol mena de publicitat no autoritzada als elements de la terrassa.
- n) Servir a la terrassa productes alimentaris no autoritzats a l'establiment de restauració o assimilat al que està vinculada.
- o) Presentar en els procediments relatius a les terrasses i altres ocupacions a la via pública documents o dades que no s'ajustin a la realitat.
- p) No disposar de la pòlissa d'assegurança en vigor.
- q) Cedir l'explotació de la terrassa o altres ocupacions comercials a la via pública a una persona que no sigui el titular de la llicència.
- r) No efectuar la comunicació de la transmissió de llicència de terrassa i altres ocupacions comercials a la via pública.
- s) Tolerar la celebració d'actuacions en viu no autoritzades.
- t) Impedir o obstaculitzar la funció inspectora.

3 Tenen el caràcter d'infracció lleu:

- a) No exhibir en lloc visible la cèdula de la terrassa i altres ocupacions comercials a la via pública, de manera que no sigui possible llegir-ne el contingut des de l'exterior del local.
- b) Excedir l'ocupació de la terrassa fins al 10 per cent de la superfície autoritzada.
- c) Excedir l'ocupació fins al 10 per cent de les ocupacions comercials permeses a la via pública vinculades a una activitat legalment en vigor i situada en un establiment comercial
- d) Incomplir l'horari d'inici o de tancament de la terrassa en trenta minuts o menys.

- e) Mancar al decòrum en l'acurat manteniment de les plantes o els seus suports (jardineres) i altres ocupacions comercials a la via pública.
- f) Incomplir les obligacions de neteja en la terrassa i el seu entorn i altres ocupacions comercials a la via pública, tant durant l'activitat com immediatament després de tancar-la al públic.
- g) Qualsevol incompliment de les obligacions d'aquesta ordenança que no sigui constitutiu d'infracció greu o molt greu.

Article 69 Sancions per la comissió d'infraccions molt greus

- 1 Les infraccions tipificades en aquesta Ordenança com a molt greus poden ser sancionades amb:
 - a) Una multa de fins de 3.000 euros a 6.000 euros.
 - b) La revocació de la llicència de terrassa i altres ocupacions comercials a la via pública en l'activitat en què s'ha comès la infracció i la inhabilitació per ser titular d'aquesta llicència per un període d'un any en cas de reincidència en la comissió d'infraccions molt greus en l'activitat esmentada.
- 2 Les infraccions tipificades en aquesta Ordenança com a greus poden ser sancionades amb:
 - a) Una multa de 1.000 euros a 3.000 euros.
 - b) L'avançament de l'hora de tancament fins a seixanta minuts per un període de fins a tres mesos, mesura que ha de ser aplicable, si escau, a la llicència objecte de renovació.
 - c) La suspensió de l'eficàcia de la llicència de terrassa i altres ocupacions comercials a la via pública en l'activitat en què s'ha comès la infracció per un període de fins a dos mesos en cas de reincidència en la comissió d'infraccions greus en l'activitat esmentada.
- 3 Les infraccions tipificades en aquesta Ordenança com a lleus poden ser sancionades amb una multa de fins a 1.000 euros.

Article 70 Graduació de les sancions

- 1 La sanció imposada ha de ser sempre proporcionada a la gravetat dels fets i a les circumstàncies concretes de cada cas. Amb aquesta finalitat, l'òrgan sancionador ha de graduar l'aplicació de les sancions establertes per aquesta Ordenança, motivant-la expressament d'acord amb un o més d'un dels criteris següents:
 - a) La gravetat i la transcendència social de la infracció.
 - b) El risc que la infracció hagi causat per a la seguretat de les persones.
 - c) Els perjudicis, qualitatius i quantitatius, que s'hagin ocasionat a les persones i als béns.
 - d) La reincidència, en el termini d'un any, en la comissió d'infraccions tipificades per aquesta Ordenança sancionades mitjançant una resolució ferma.
 - e) La negligència o la intencionalitat en la comissió de la infracció.
 - f) La bona disposició manifestada per complir les disposicions d'aquesta Ordenança, acreditada amb l'adopció de mesures de reparació abans de finalitzar l'expedient sancionador.
- 2 Els criteris establerts a l'apartat 1 no es poden utilitzar per graduar la sanció imposada si s'integren en la descripció de la conducta tipificada com a infracció.

Article 71 Persones responsables

- 1 Són responsables de les infraccions tipificades en aquesta Ordenança les persones físiques o jurídiques titulars de la llicència de terrassa i altres ocupacions comercials a la via pública. En el cas que no es determini el grau de participació de les diferents persones que han intervingut en la comissió de la infracció, la responsabilitat serà solidària.
- 2 En el cas que la infracció sigui imputada a una persona jurídica, en són responsables solidàries les persones físiques que n'ocupen càrrecs d'administració o direcció que hagin comès la infracció o que hi hagin col·laborat activament, que no acreditin haver fet tot el possible, en el marc de les seves competències, per evitar-la, que l'hagin consentit o que hagin adoptat acords que la possibilitin, tant si han cessat en la seva activitat com si no.

Article 72 Prescripció de les infraccions i sancions

- 1 Les infraccions tipificades en aquesta Ordenança prescriuen en els terminis següents:
 - a) En el cas de les infraccions molt greus, als tres anys.
 - b) En el cas de les infraccions greus, als dos anys.
 - c) En el cas de les infraccions lleus, als sis mesos.
- 2 Les sancions imposades per la comissió de les infraccions tipificades en aquesta Ordenança prescriuen en els terminis següents:
 - a) En els cas de les sancions per infraccions molt greus, als tres anys.
 - b) En el cas de les sancions per infraccions greus, als dos anys.
 - c) En el cas de les sancions per infraccions lleus, a l'any.

Article 73 Procediment sancionador

Sense perjudici de les especificitats establertes en aquesta ordenança o en la legislació sectorial, el procediment sancionador aplicable serà el regulat per la Llei 39/2015, de 1 d'octubre, del Procediment Administratiu Comú de les Administracions públiques i la Llei 40/2015, de 1 d'octubre, de Règim Jurídic del Sector Públic, la Llei 26/2010, de 3 d'agost, de règim jurídic i del procediment de les administracions públiques de Catalunya, i la resta de normativa d'aplicació.

Article 74 Caducitat

- 1 El procediment sancionador s'ha d'haver resolt i se n'ha d'haver notificat la resolució en el termini màxim de sis mesos des que es va obrir, llevat que es doni alguna de les circumstàncies establertes per la legislació de règim jurídic de les administracions públiques i de procediment administratiu comú que comporti la interrupció del còmput.
- 2 Un cop vençut aquest termini, es produeix la caducitat de les actuacions, d'acord amb el que estableix la dita legislació.

Article 75 Multes coercitives per incompliment de les resolucions i altres acords sobre infraccions

- 1 Un cop finit el termini determinat perquè la persona interessada porti a terme les actuacions de restauració de la situació a l'estat anterior a la comissió de la infracció, si aquestes actuacions no s'han portat a terme, l'ajuntament ha d'optar, en el termini màxim de quinze dies, entre l'execució subsidiària o l'atorgament d'un nou termini perquè la persona inculpada faci les actuacions que calguin, i així successivament, i pot imposar multes coercitives per l'incompliment dels terminis fixats per una quantia de 300 a 3.000 euros.
- 2 Es poden imposar multes coercitives, en els termes fixats per l'apartat 1, en els supòsits següents:
 - a) Incompliment d'ordres d'execució.
 - b) Incompliment d'ordres de suspensió.
 - c) Incompliment de qualsevol mesura cautelar acordada en matèria de protecció de la legalitat.

Article 76 Mesures provisionals

- 1 L'òrgan competent pot adoptar, mitjançant resolució motivada, les mesures cautelars legals de caràcter provisional que siguin necessàries per a la bona finalitat del procediment.
- 2 No obstant això, es podran retirar els elements instal·lats, de forma immediata, sense necessitat d'avís previ, quan es doni alguna de les circumstàncies següents:
 - a) Quan la instal·lació de l'element resulti anònima.
 - b) Quan a criteri dels serveis tècnics municipals o dels agents de la Policia Municipal, l'element ofereixi perill per als vianants o el trànsit rodat, bé per la seva situació, per les seves característiques o per la seva deficient instal·lació.
 - c) Quan la llicència d'ocupació comercial en via de titularitat pública i/o privada s'extingeix d'acord amb allò previst a l'article 55.1.f) d'aquesta ordenança.
- 3 Aniran a compte de qui resulti titular responsable, si escau, les despeses d'execució subsidiària de les mesures provisionals de desmuntatge, transport i emmagatzematge, sense perjudici de les responsabilitats que puguin correspondre-li.

Article 77. Obligacions formals, fiscals i tributàries.

1. Les obligacions formals, fiscals i tributàries a les que venen obligades els titulars de les llicències comercials d'ocupació de les vies de titularitat pública i/o privada, són aquelles acordades a la normativa corresponent i, en particular, aquelles previstes en aquesta ordenança i a les ordenances reguladores fiscals Municipals.
2. Els titulars de les llicències comercials d'ocupació de les vies de titularitat pública i/o privada, es donen per assabentats de les condicions requerides pel manteniment de la llicència que tenen atorgada i, en particular, es considera que donen el seu consentiment informat a allò previst als articles 54 i 76 d'aquesta Ordenança pel que fa a la suspensió temporal i a les mesures provisionals.
3. La recaptació Municipal, amb l'objecte que no se'n beneficiïn indegudament els titulars de llicències que no compleixen amb les seves obligacions tributàries, de forma anual, aportarà a la oficina gestora una relació dels titulars de les llicències d'ocupació comercials de les vies de titularitat pública i/o privada que es donen per extingides, en constatar que manca el pagament de les taxes corresponents dins del període de pagament voluntari, d'acord amb allò previst a l'article 55.1.f) d'aquesta ordenança i, a la vegada, comunicarà aquesta mateixa relació als responsables de la Guàrdia Urbana i de la Brigada Municipal per a que procedeixin a la retirada immediata dels elements instal·lats i de l'identificatiu de la cèdula d'acreditació d'ocupació comercial prevista a l'article 40 d'aquesta ordenança, sense l'adopció d'un acord de forma expressa, i en els termes previstos a l'article 76.2.c) d'aquesta ordenança. Els serveis de la Guàrdia Urbana i de la Brigada Municipal informaran a la oficina gestora de la tramitació d'aquestes llicències, d'aquells elements i titulars de llicències extingides dels quals s'ha fet efectiva aquesta retirada.

Disposició transitòria primera

Els procediments per a l'atorgament de llicències de terrasses i altres ocupacions comercials via pública iniciats abans de l'entrada en vigor d'aquesta Ordenança es regeixen per la normativa vigent en el moment de la presentació de la sol·licitud.

Disposició transitòria segona

Les llicències que s'atorguin a partir de l'entrada en vigor d'aquesta Ordenança, així com aquelles atorgades amb anterioritat a aquest moment, s'han d'adaptar a les condicions i requisits previstos i establerts en aquesta Ordenança en el termini de 6 mesos des de l'esmentada entrada en vigor.

Disposició transitòria tercera

Mentre no s'adoptin els acords d'ordenació singular (aprovació de les fitxes d'ordenació), previstes en la present ordenança, continuen vigents les autoritzacions actuals i posteriors que es vagin atorgant fins al moment de l'adopció dels acords d'ordenació singular en tot allò en què no s'oposi o contradiguin la present Ordenança, o bé que no dificulti ni obstaculitzi l'aplicació futura dels acords d'ordenació singular un cop aprovats.

Disposició derogatòria

Es deroguen totes les disposicions d'igual rang o inferior que s'oposin aquesta Ordenança o la contradiguin.

Disposició final primera

Mitjançant acord de la Junta de Govern Local es poden modificar les condicions i les característiques de les terrasses i altres ocupacions comercials altres que terrasses que es determinen en els capítols 1 a 4, prèvia informació pública pel termini de 20 dies publicada al BOP, al web de l'Ajuntament i al tauler d'anuncis. En cas de no presentar-se cap reclamació o al·legació l'acord d'aprovació inicial esdevindrà definitiu sense necessitat de l'adopció d'un nou acord al respecte.

Disposició final segona

Aquesta Ordenança entrarà en vigor als 15 dies de la publicació del seu text íntegre en el Butlletí Oficial de la Província.

ANNEX I: Esquemes gràfics dels requisits bàsics de localització i distàncies mínimes als elements urbans i als edificis.

En aquest Annex I, s'incorporen uns esquemes gràfics exemplificatius de l'aplicació d'aquestes regles d'ordenació geomètriques mínimes, i que són les següents:

ORDENANÇA OCUPACIÓ VIA PÚBLICA , ANNEX I

Secció 2: Condicions generals de localització de les ocupacions comercials de via pública

Article 5. Carrers amb voreres diferenciades de la calçada

6.3

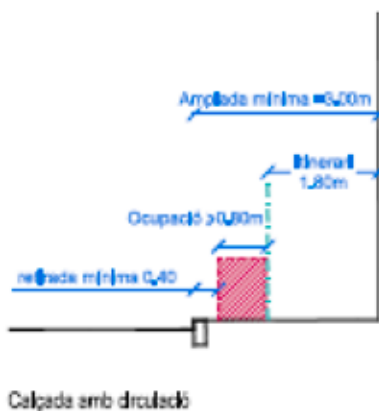

6.4

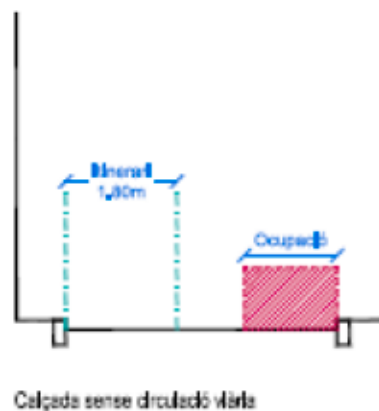

Article 7. Carrers de plataforma crítica

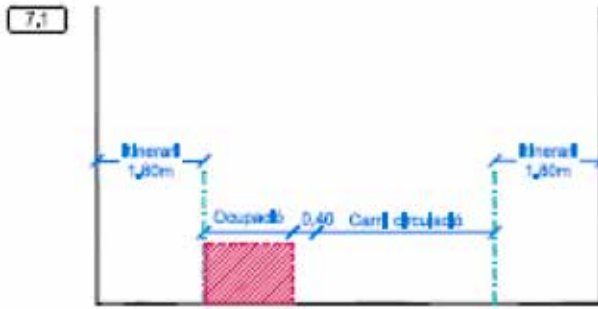

Carrer amb circulació lliure

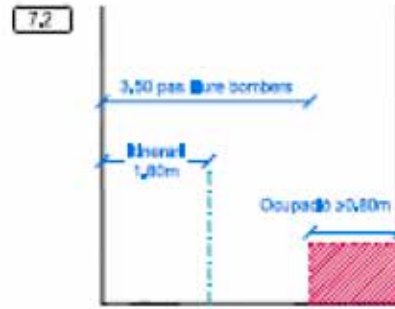

Carrer amb circulació lliure restringida

ORDENANÇA OCUPACIÓ VIA PÚBLICA , ANNEX I

Secció 2: Condicions generals de localització de les ocupacions comercials de via pública

Article 9. Requisits bàsics de localització i distàncies mínimes als elements urbans i als edificis: Relació calçada-Ocupació

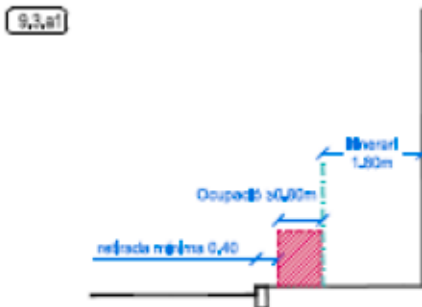

Calçada amb circulació

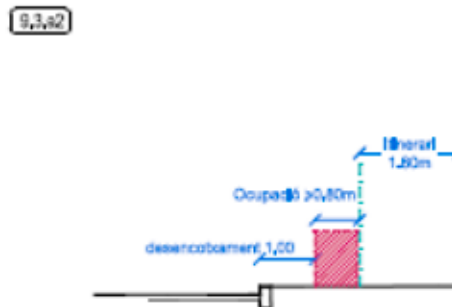

Cordó aparcament

Article 9. Requisits bàsics de localització i distàncies mínimes als elements urbans i als edificis: Relació elements urbans-Ocupació

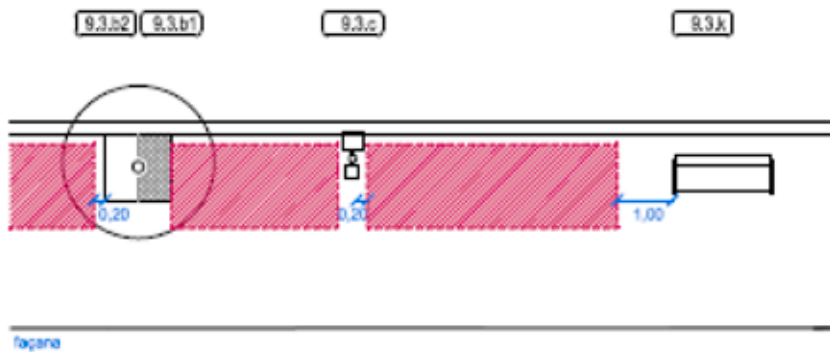

façana

ORDENANÇA OCUPACIÓ VIA PÚBLICA , ANNEX I

Secció 2: Condicions generals de localització de les ocupacions comercials de via pública

Article 9. Requisits bàsics de localització i distàncies mínimes als elements urbans i als edificis: Relació pas de vianants -Ocupació

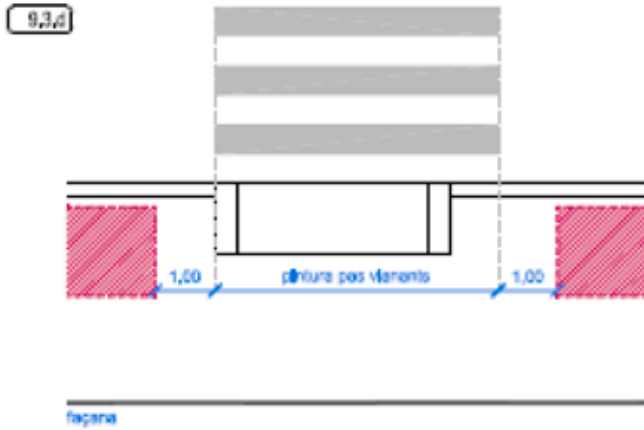

Article 13. Requisits bàsics de localització i distàncies mínimes als elements urbans i als edificis: Relació guai de vehicles -Ocupació



ORDENANÇA OCUPACIÓ VIA PÚBLICA , ANNEX I

Secció 2: Condicions generals de localització de les ocupacions comercials de via pública

Article 9. Requisits bàsics de localització i distàncies mínimes als elements urbans i als edificis: Relació parada Bus urbà-Ocupació

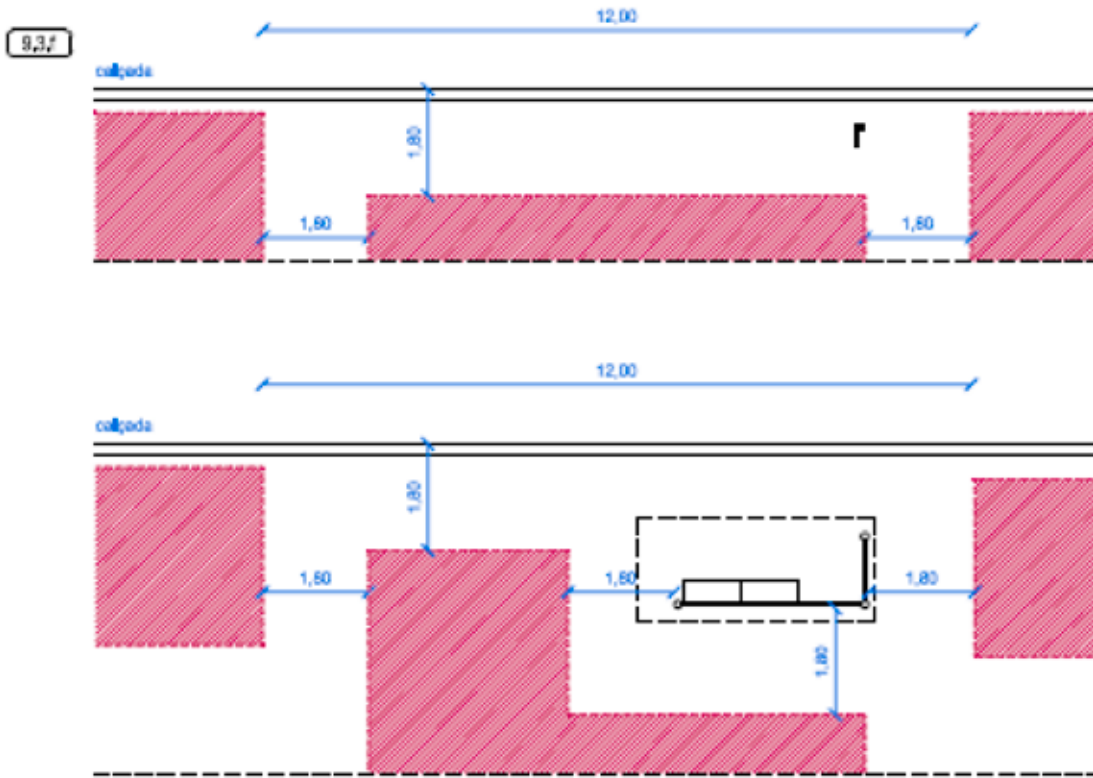

Article 9. Requisits bàsics de localització i distàncies mínimes als elements urbans i als edificis: Relació carrils bici-OVP



ORDENANÇA OCUPACIÓ VIA PÚBLICA , ANNEX I

Secció 2: Condicions generals de localització de les ocupacions comercials de via pública

Article 9, Requisits bàsics de localització i distàncies mínimes als elements urbans i als edificis: Relació aparcament minusvàlids-Occupació

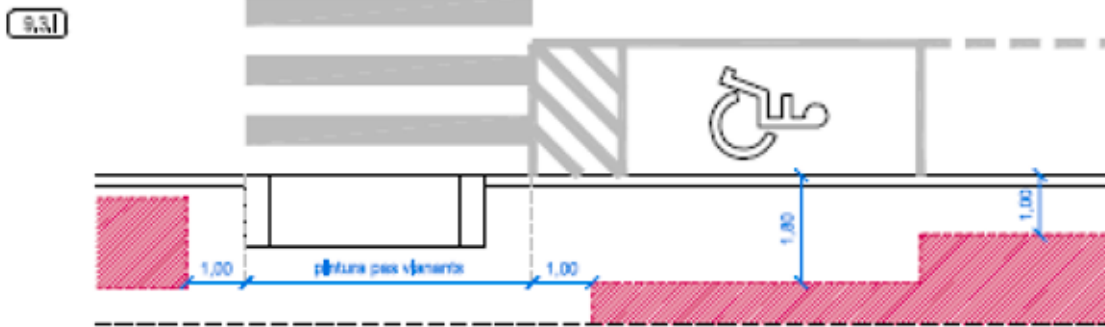

Article 13, Requisits bàsics de localització i distàncies mínimes als elements urbans i als edificis: Relació àrees de residus-Occupació

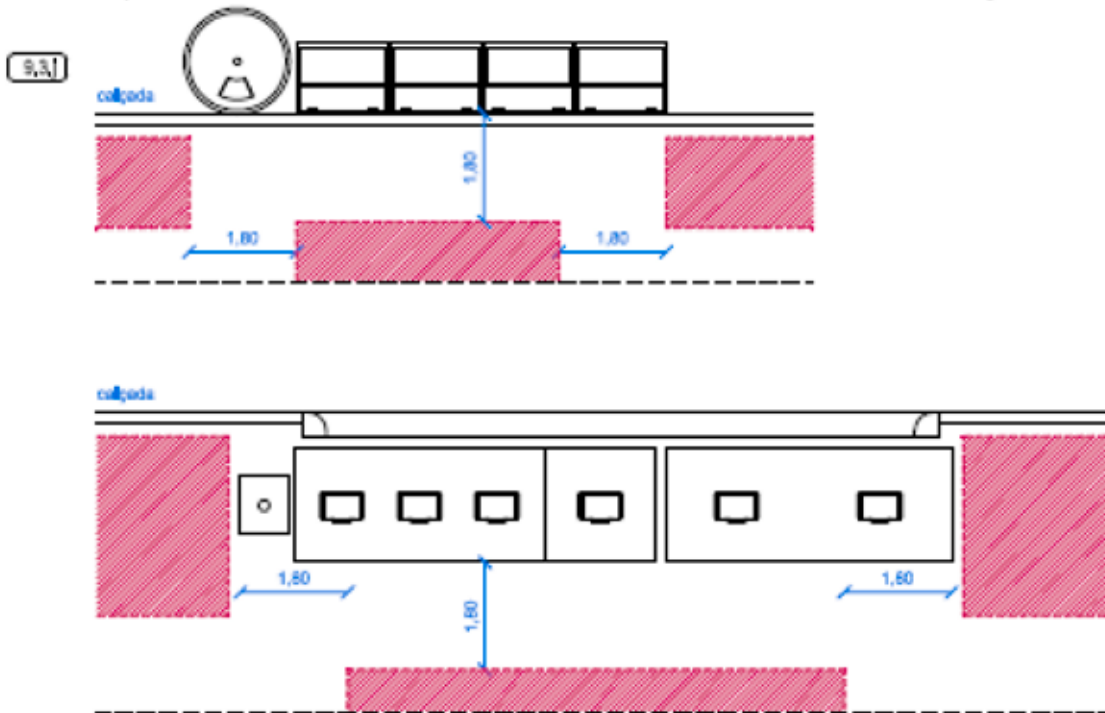

ORDENANÇA OCUPACIÓ VIA PÚBLICA . ANNEX I

Secció 2: Condicions generals de localització de les ocupacions comercials de via pública

Article 10. Delimitació de l'ocupació comercial

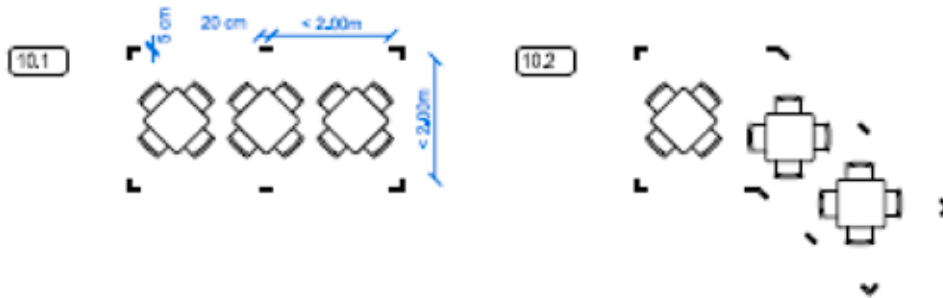

ORDENANÇA OCUPACIÓ VIA PÚBLICA , ANNEX I

Secció 3: Condicions i característiques dels elements de les terrasses

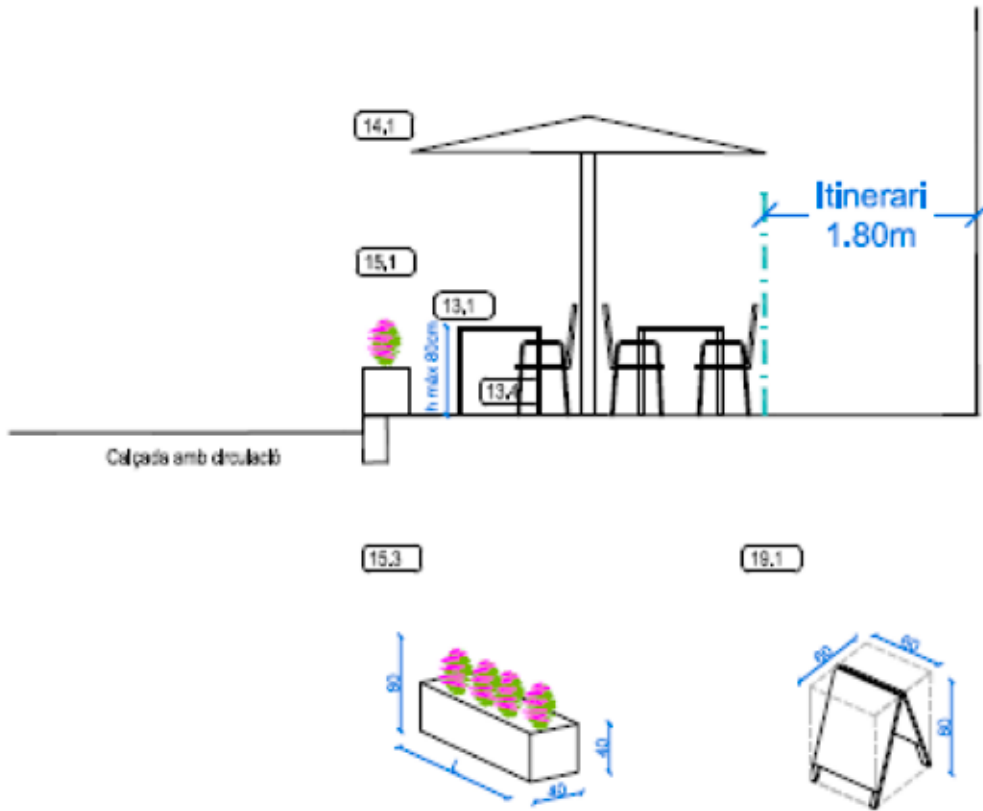

Secció 6: Condicions i característiques dels elements d'ocupacions comercials a presque les terrasses

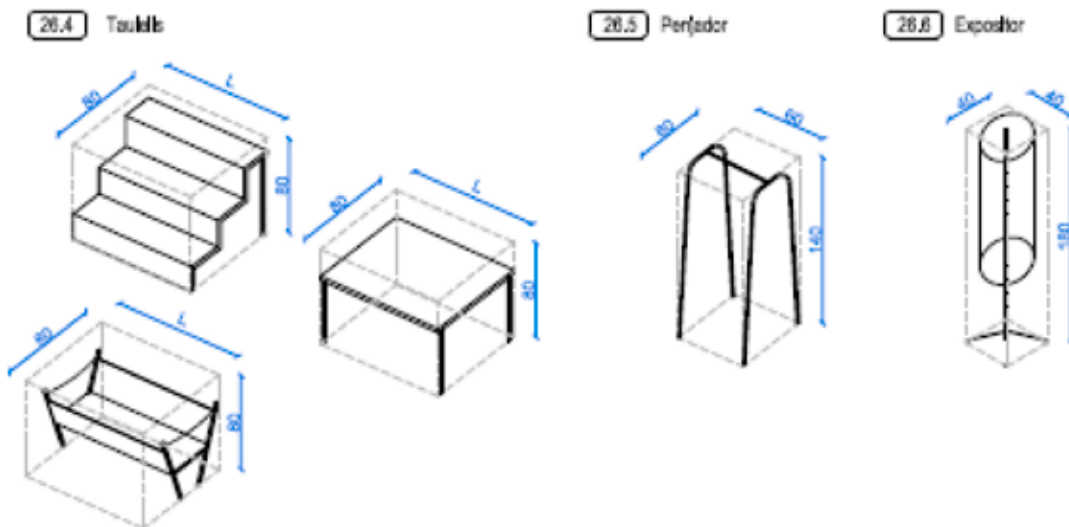

ANNEX II: Fitxes d'ordenació dels espais d'ús públic singulars de la ciutat.

L'ordenança pretén regular l'ordenació dels espais públics més emblemàtics de la ciutat, que no es poden resoldre amb mides i geometries pròpies dels carrers, per mitjà de les "fitxes d'ordenació dels espais d'ús públic singulars" de la ciutat, susceptibles d'admetre la instal·lació de terrasses.

En aquestes "fitxes" es projecten i defineixen les mides i les relacions entre les parts.

Aquestes fitxes s'annexen a l'ordenança com a "instruccions tècniques d'ordenació de d'ocupacions comercials en els espais d'ús públic". Aquests espais estan enumerats en la llista que es troba a continuació. Tant la modificació de la llista, com la modificació de les fitxes o incorporació que s'incorporin amb posterioritat a l'aprovació de la present ordenança, només s'hauran d'aprovar per acord de la Junta de Govern local prèvia informació pública per un termini de 20 dies hàbils, d'acord amb el que es determina a l'Article 28 d'aquesta ordenança.



Llistat dels espais d'ús públic singulars de la ciutat sotmesos a ordenació per mitjà de "fitxes d'ordenació":

- 1.- Rovell de l'Ou
- 2.- La Rambla/Monturiol/Caamaño
- 3.- Palmera/Escorxador
- 4.- Pep Ventura
- 5.- Plaça del Sol
- 6.- Josep Pla/jardins Puig Pujades
- 7.- Triangular/Institut
- 8.- Plaça Catalunya
- 9.- Plaça del Gra
- 10.- Estació/Rubaudonadeu
- 11.- Plaça Tramuntana/Cap de Creus



 Ajuntament de Figueras Servei Urbanisme	ORDENANÇA OCLUPACIÓ VIA PÚBLICA ANNEX II FITXES D'ORDENACIÓ	UBICACIÓ DE LES FITXES:	A3 1/12.500 	Desembre 2018	1.1
--	---	-------------------------	--	---------------	------------



 Ajuntament de Figueras Servei Urbanisme	ORDENANÇA OCLUPACIÓ VIA PÚBLICA ANNEX II FITXES D'ORDENACIÓ	UBICACIÓ DE LES FITXES, DETALL ZONA CENTRE	A3 1/4000 	Desembre 2018	1.2
--	---	---	--	---------------	------------

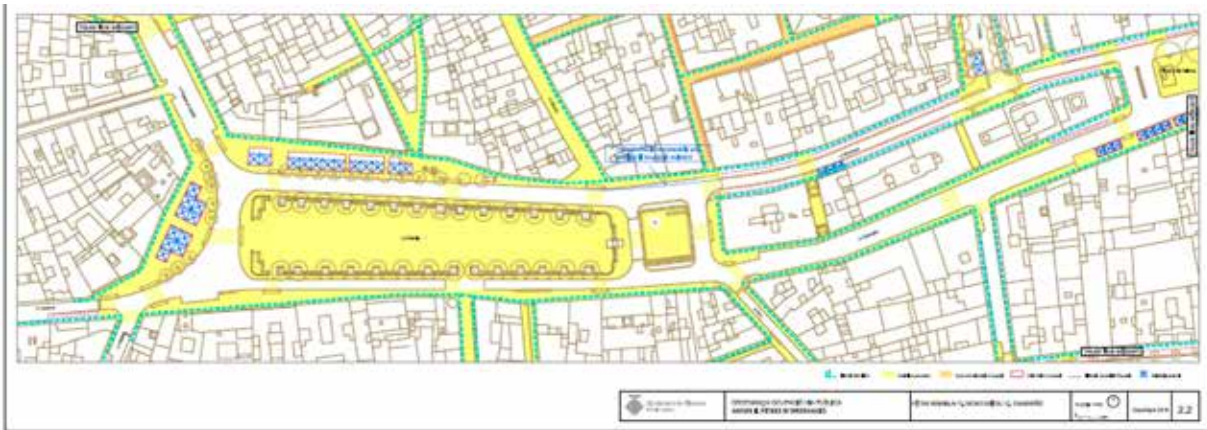
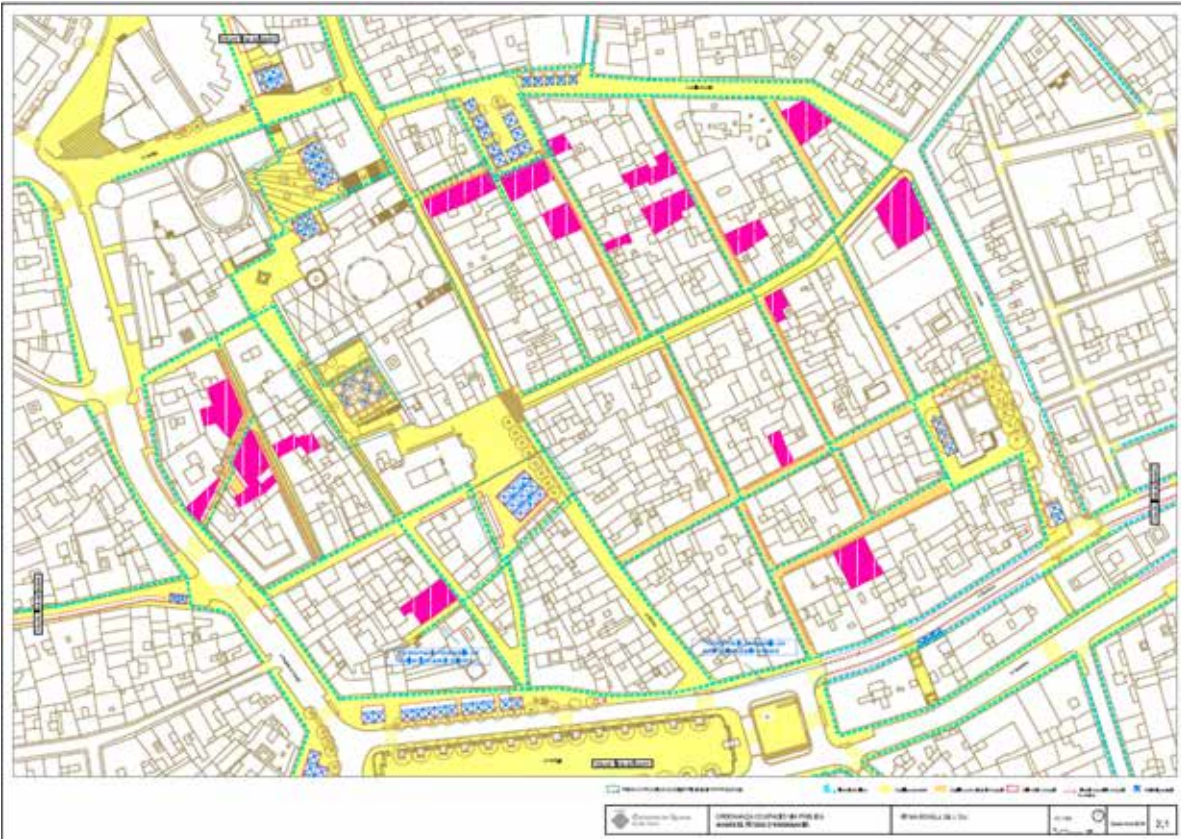

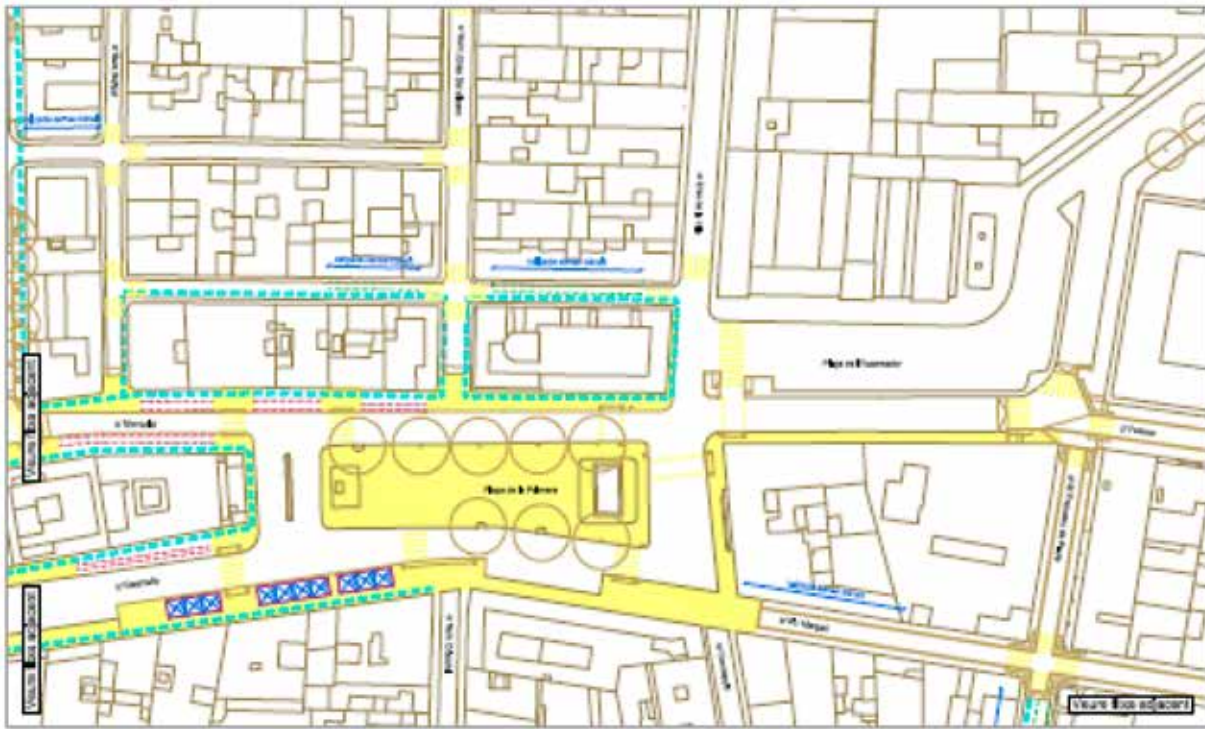



	ORDENANÇA OCUPACIÓ VIA PÚBLICA ANNEX II. FETES D'ORDENACIÓ	FETA PL. PALMERA PL. ESCORÇADOR		Desembre 2018 2.3
--	---	--	--	--------------------------



	ORDENANÇA OCUPACIÓ VIA PÚBLICA ANNEX II. FETES D'ORDENACIÓ	FETA G. REF. VENTURA		Desembre 2018 2.4
--	---	-----------------------------	--	--------------------------

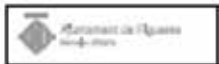



	ORDENANÇA OCUPACIÓ VIA PÚBLICA ANNEX I L'ITINERARI D'ORDENACIÓ	PISTA PL. DEL SOL		Escala 1:1000 2.5
---	---	-------------------	---	----------------------

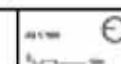



	ORDENANÇA OCUPACIÓ VIA PÚBLICA ANNEX I L'ITINERARI D'ORDENACIÓ	PISTA PL. JOSEP PUYA AVIERS PUEJ PUJADAS		Escala 1:1000 2.6
---	---	--	---	----------------------

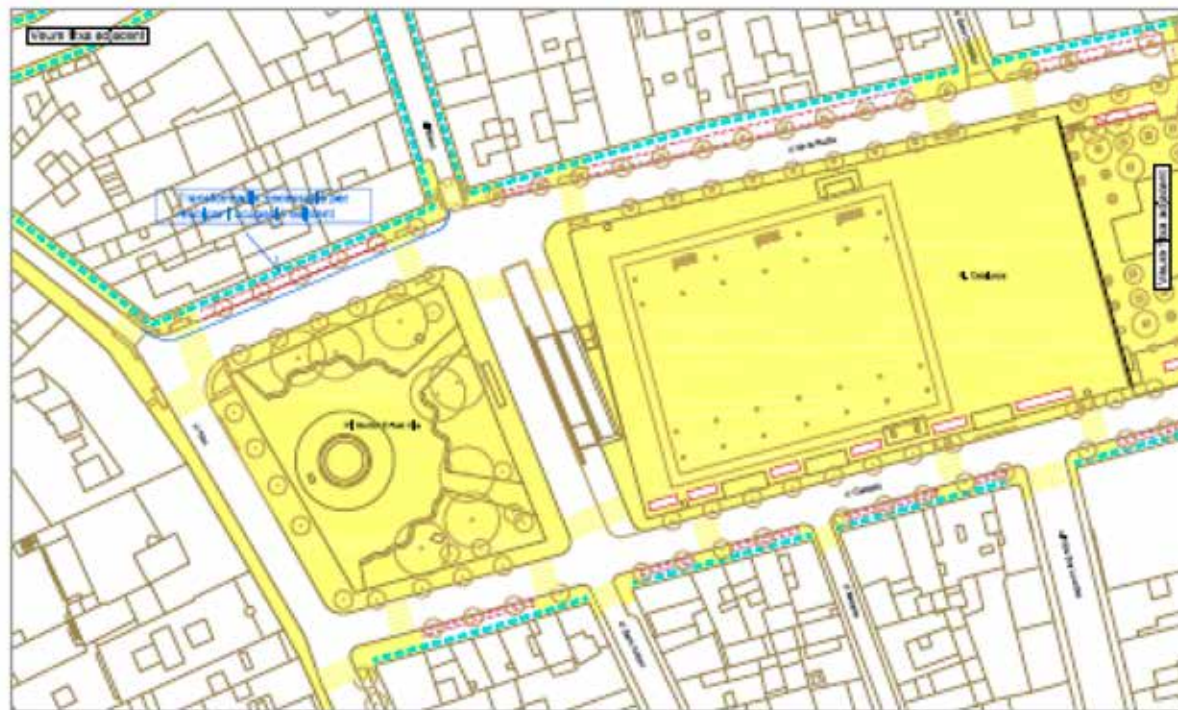

	ORDENANÇA OCUPACIÓ VIA PÚBLICA ANNEX II (FITXES D'ORDENACIÓ)	PLAÇA PL. TRIANGULAR PL. I SOTIL	48 x 300		Desembre 2018	2.7
---	---	----------------------------------	----------	---	---------------	-----



	ORDENANÇA OCUPACIÓ VIA PÚBLICA ANNEX II (FITXES D'ORDENACIÓ)	PLAÇA PL. CATALUNYA	48 x 300		Desembre 2018	2.8
---	---	---------------------	----------	---	---------------	-----

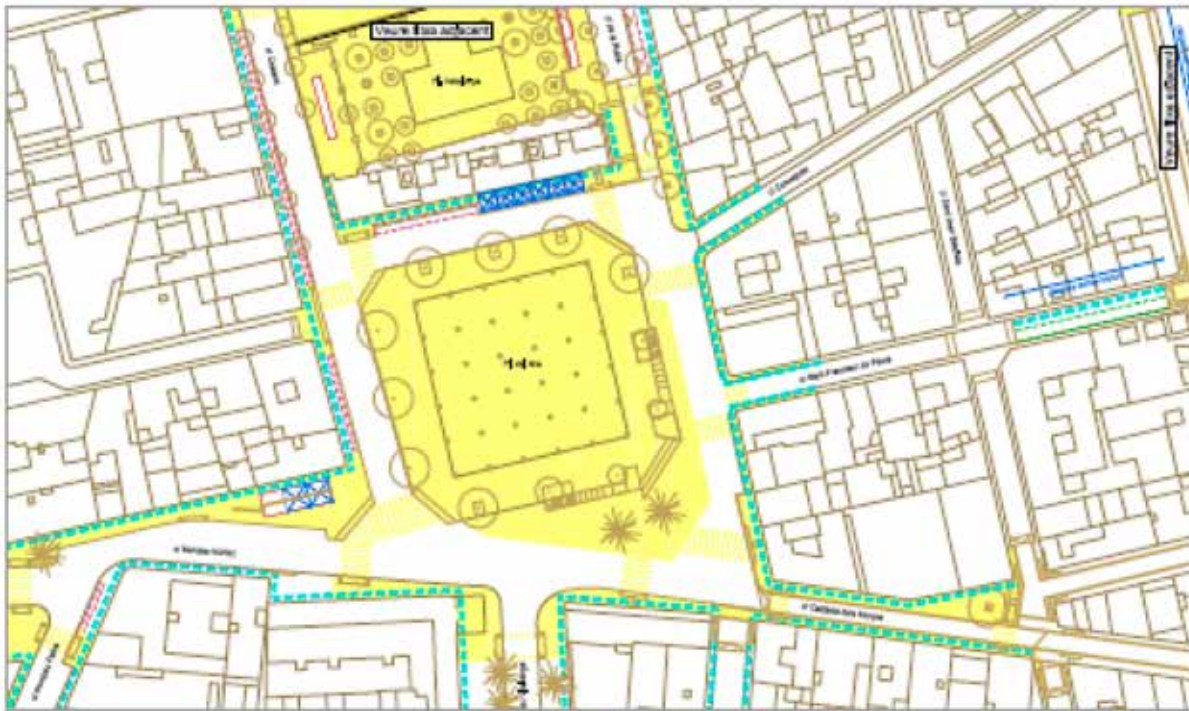

 <p>Ajuntament de l'Espina</p>	<p>ORDENANÇA OCUPACIÓ VIA PÚBLICA ANNEX II (FITXES D'ORDENACIÓ)</p>	<p>FITXA PLAZA DPA</p>	<p>1:1000</p>	<p>2.9</p>
---	---	------------------------	---------------	------------



 <p>Ajuntament de l'Espina</p>	<p>ORDENANÇA OCUPACIÓ VIA PÚBLICA ANNEX II (FITXES D'ORDENACIÓ)</p>	<p>FITXA PL. ESTACIÓ (RUBALLOMAGELL)</p>	<p>1:1000</p>	<p>2.10</p>
---	---	--	---------------	-------------

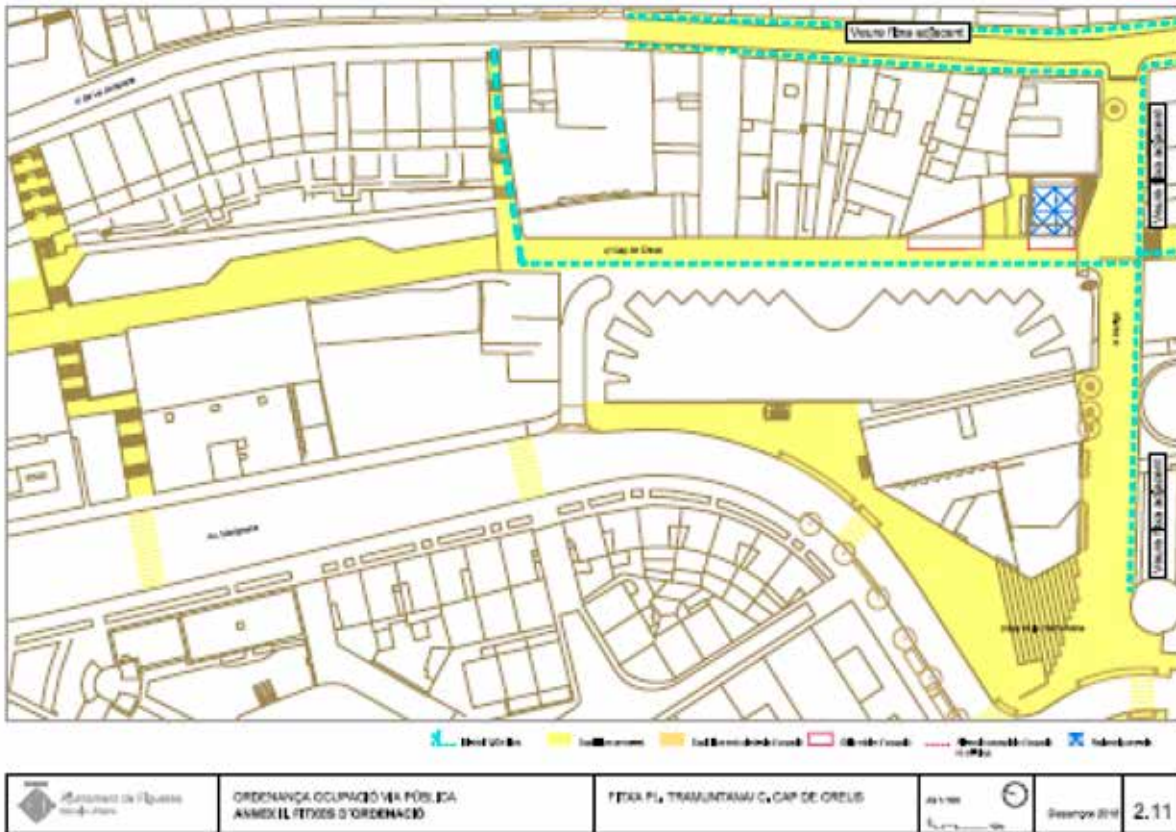

Figueras, 12 de desembre de 2018

Jordi Masquef Creus
Alcald